

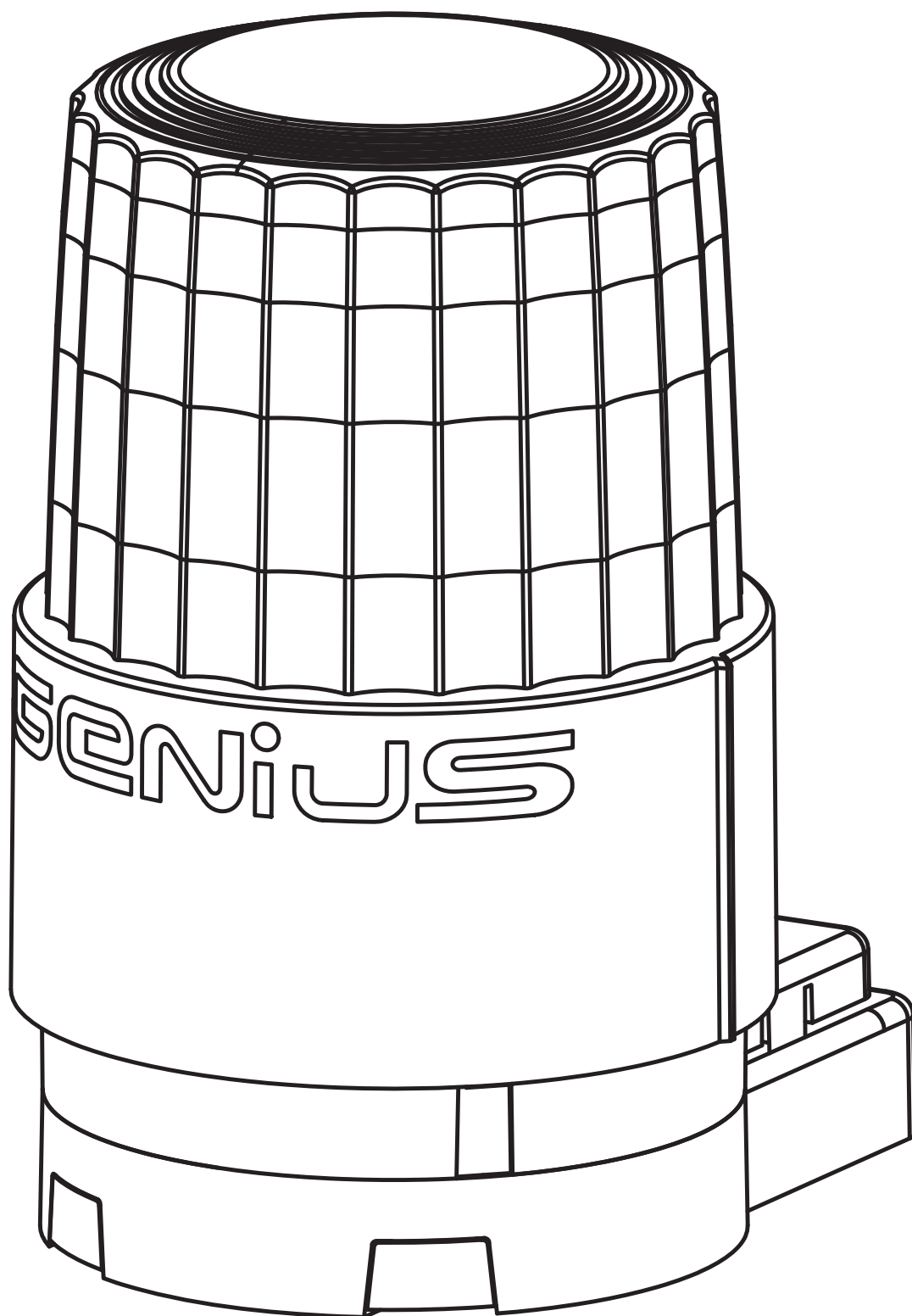

GENIUS[®]

AUTOMATISMI PER CANCELLI

COMPANY
WITH QUALITY SYSTEM
CERTIFIED BY DNV
= UNI EN ISO 9001/2000=



GUARD

GUIDA PER L'INSTALLATORE - GUIDE FOR THE INSTALLER
GUIDE POUR L'INSTALLATEUR - GUÍA PARA EL INSTALADOR
LEITFADEN FÜR DEN INSTALLATEUR - GIDS VOOR DE INSTALLATEUR



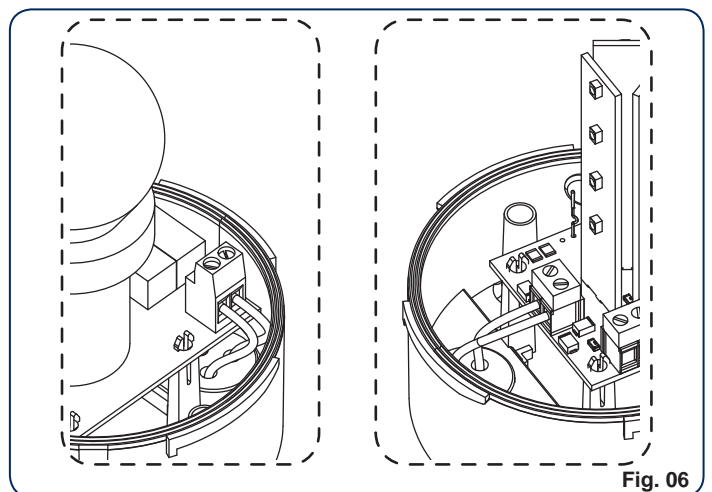
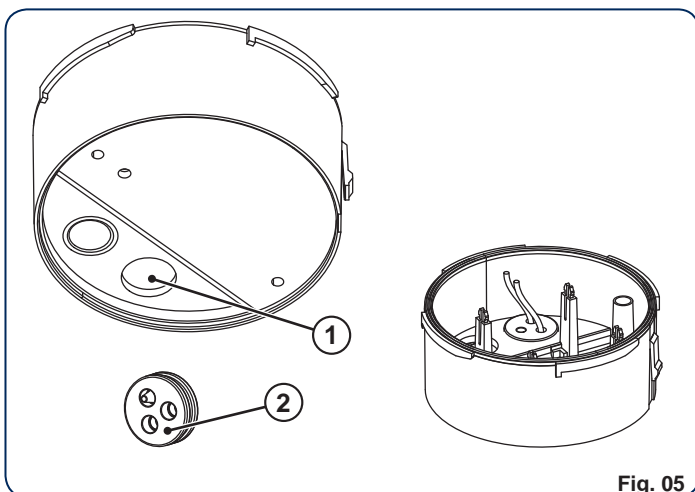
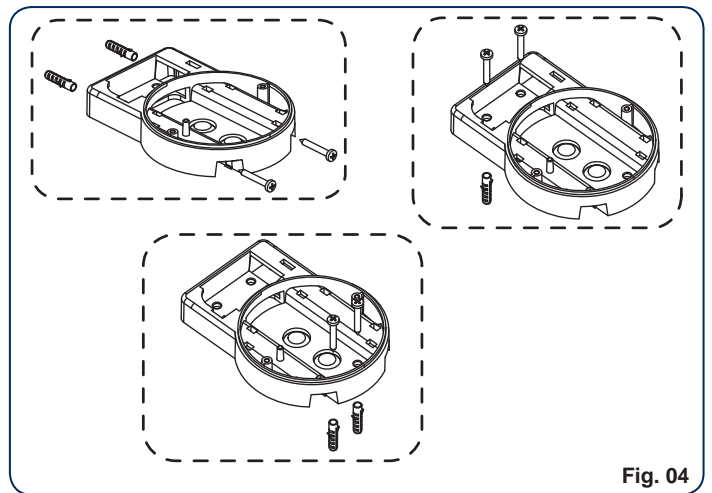
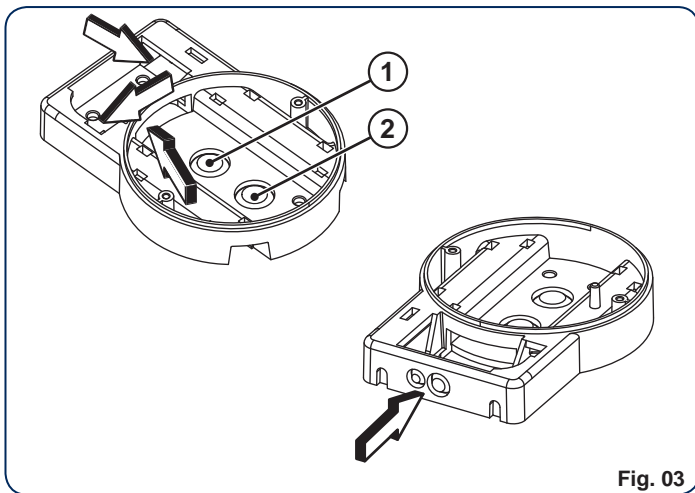
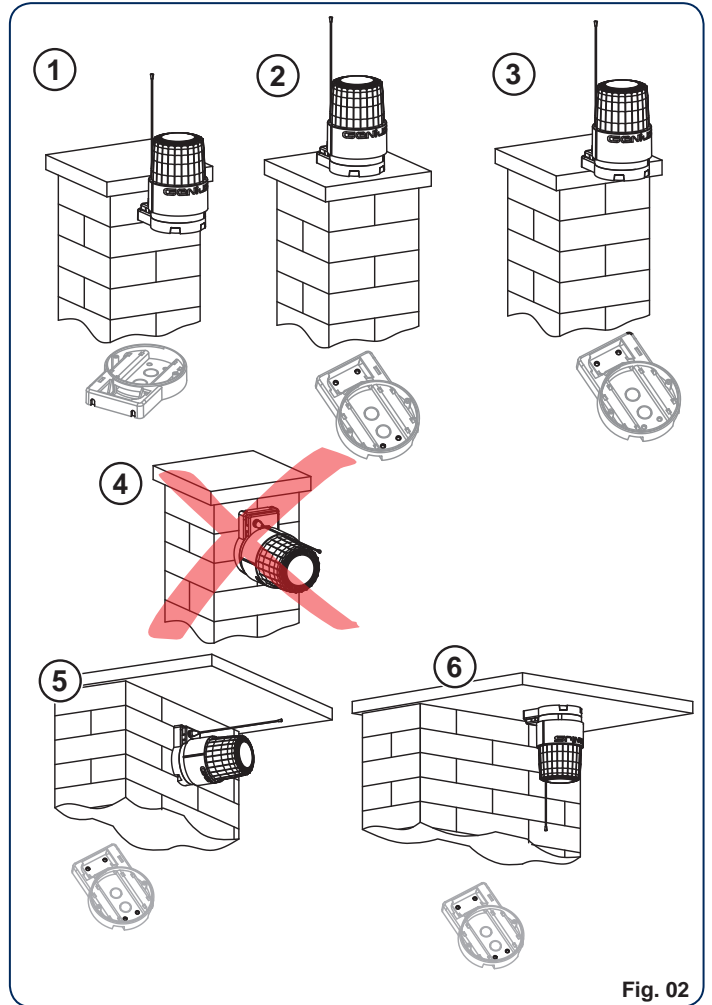
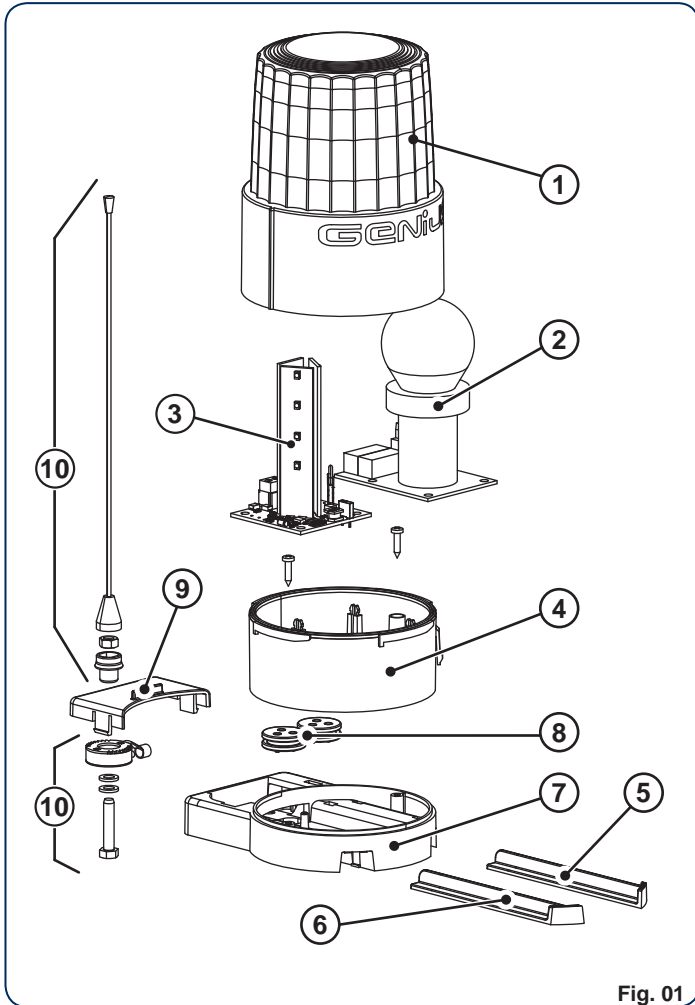

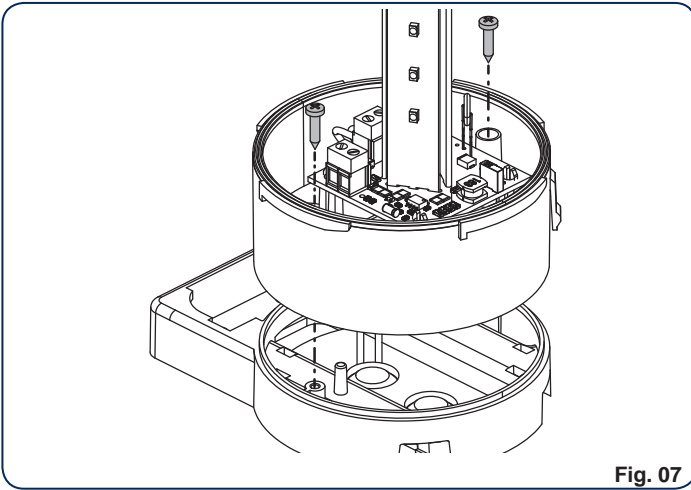

Fig. 07

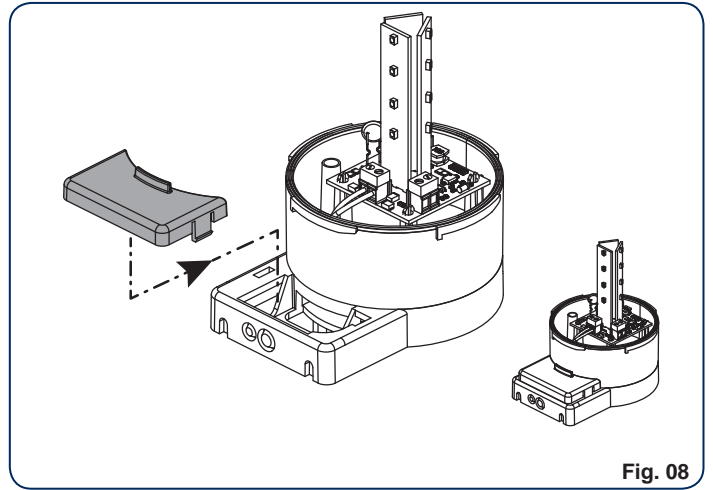

Fig. 08

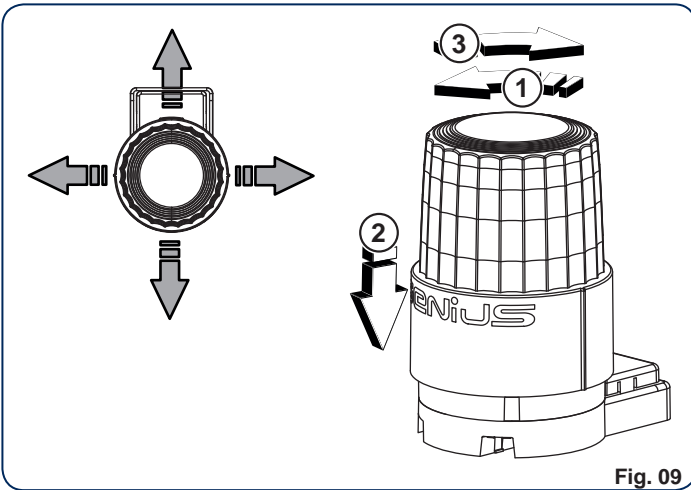

Fig. 09

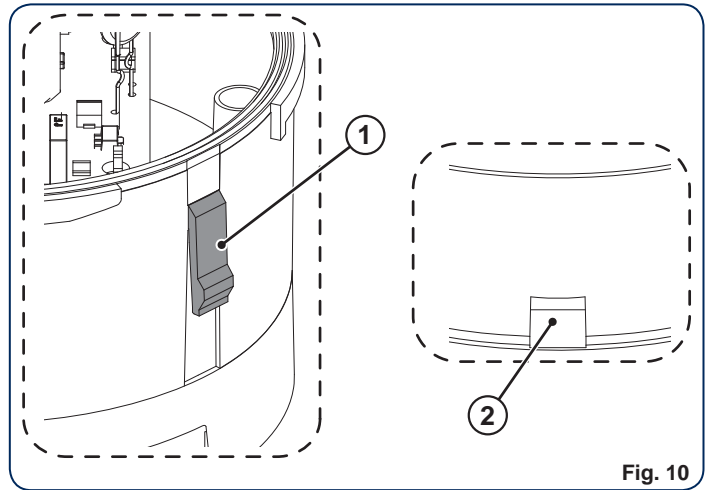

Fig. 10

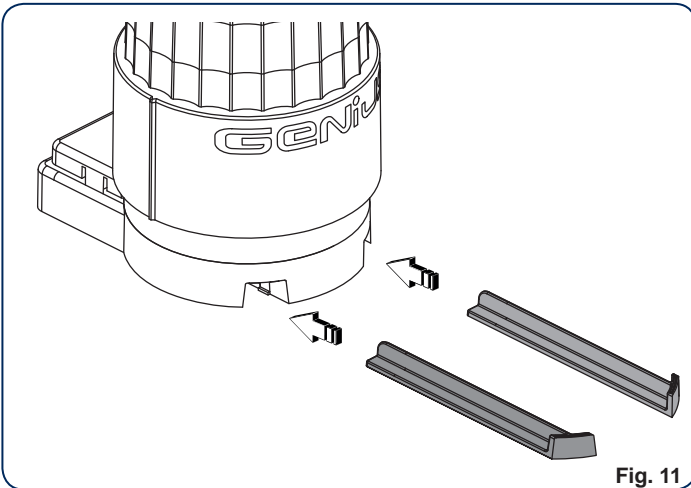

Fig. 11

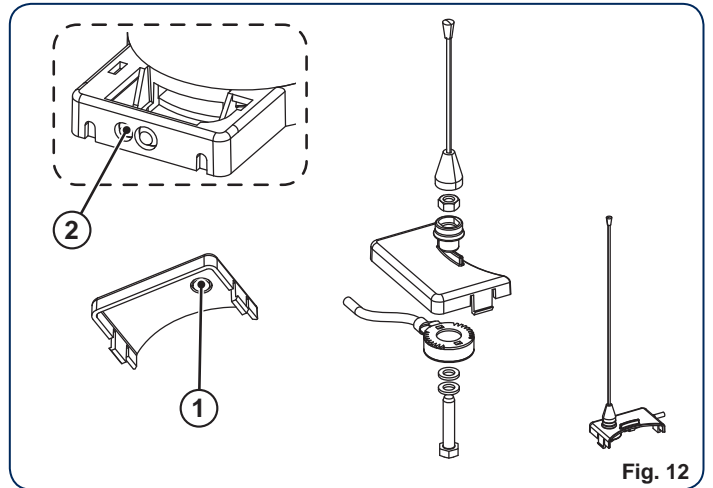

Fig. 12

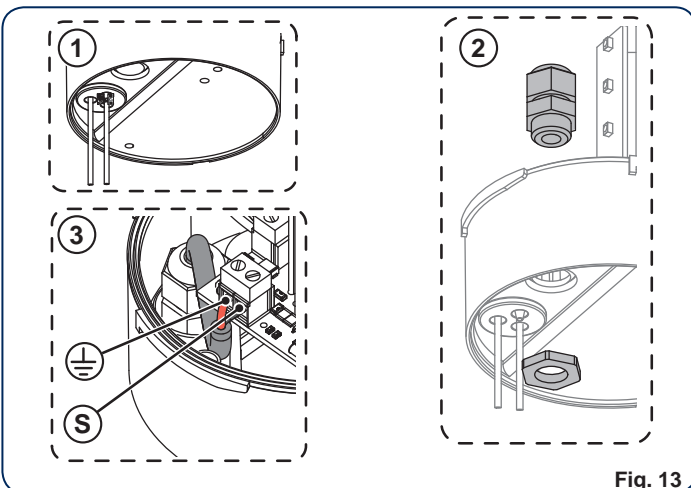

Fig. 13

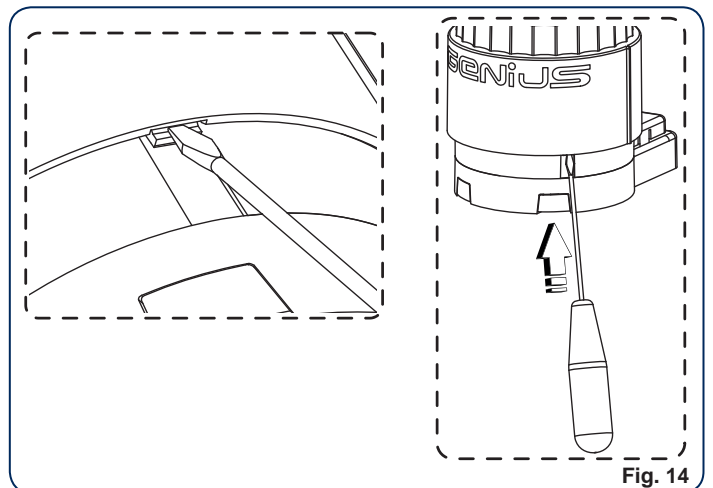

Fig. 14



CARATTERISTICHE

	MODELLO					
	GUARD				GUARD LED	
	230 V~	115 V~	24 V==	12 V==	230 V~ / 115 V~	24 V==
Alimentazione	230V~ (+6%-10%)	115V~ (+6%-10%)	24 V==	12 V==	230V~ / 115V~ (+6%-10%)	24 V==
Potenza assorbita	40 W	40 W	15 W	15 W	3W	4W
Luce fissa	NO	NO	SI	SI	NO	SI
Intermittenza	SI	SI	NO	NO	SI	NO
Lampada	E27 40W Max	E27 40W Max.	E14 15W Max.	BA 15S 15W Max.	Led bianco	Led bianco
Antenna	Optional	Optional	Optional	Optional	Incorporata	Incorporata
Temperatura d'esercizio	↓-20°C ↑+55°C	↓-20°C ↑+55°C	↓-20°C ↑+55°C	↓-20°C ↑+55°C	↓-20°C ↑+55°C	↓-20°C ↑+55°C
Grado di protezione	IP 55	IP 55	IP 55	IP 55	IP 55	IP 55
Classe di isolamento	Classe II	Classe II	Classe III	Classe III	Classe II	Classe III

DESCRIZIONE

Vedere Figura 1

Pos	Descrizione
①	Calotta
②	Scheda portalampada (versione Tradizionale)
③	Scheda con led (versione led)
④	Base calotta
⑤	Slitta destra
⑥	Slitta sinistra
⑦	Supporto lampeggiante
⑧	Passacavi
⑨	Supporto antenna
⑩	Antenna (optional)

MONTAGGIO E COLLEGAMENTI

⚠ Il fissaggio in posizione orizzontale o capovolto (Fig. 2 rif. ④, ⑤ e ⑥) è consentito solo in luoghi coperti, ad esempio nei box sotterranei.

⚠ Per mantenere il grado di protezione IP55 il lampeggiante deve essere installato su di una superficie piana. Il supporto del lampeggiante deve appoggiare in modo uniforme.

Il lampeggiante può essere installato in diverse posizioni (Fig. 2), a seconda delle esigenze dell'installazione.

Per il montaggio procedere nel seguente modo:

- Scegliere la posizione di fissaggio tenendo presente che:
 - a- Deve essere fissato in posizione verticale, ad eccezione dei luoghi coperti (Fig. 2).
 - b- Deve essere visibile da ogni direzione
 - c- Non deve essere coperto da alberi, cartelli o altri oggetti
 - d- Deve essere posizionato nelle immediate vicinanze del cancello
- Liberare i fori di fissaggio necessari, fig. 2.
- Scegliere la zona di passaggio dei cavi (alimentazione ed eventuale antenna) tra quelle indicate in Fig. 3.

👉 Le posizioni ① e ② si riferiscono a due fori prefatturati che devono essere aperti.

- Infilare il cavo di alimentazione (e dell'antenna se utilizzata).
- Fissare il supporto utilizzando dei tasselli Ø5 (Fig. 4).
- Liberare un foro prefatturato sulla base calotta (Fig. 5 rif. ①).
- Liberare due fori sul passacavo (Fig. 5 rif. ②).

👉 Il passacavo è predisposto per il passaggio dei soli fili.

- Infilare il cavo di alimentazione e collegarlo alla scheda (Fig. 6).

👉 Per il collegamento dell'antenna nelle versioni a Led fare riferimento al paragrafo "Montaggio antenna".

- Fissare la scheda all'interno del supporto calotta.
- Fissare il supporto calotta alla base lampeggiante (Fig. 7).
- Posizionare il supporto antenna (Fig. 8).
- Montare la calotta lampeggiante (Fig. 9):
 - a- Il logo della calotta può essere orientato in quattro differenti posizioni, ogni 90°.
 - b- Posizionare la calotta con il logo orientato nella posizione desiderata.
 - c- Ruotare leggermente in senso antiorario sino a quanto la calotta non entra nella propria sede.

d- Ruotare in senso orario sino al bloccaggio della calotta.

👉 Sulla base calotta è presente una linguetta di bloccaggio (Fig. 10 rif. ①) che si deve accoppiare con l'incasso ricavato sulla calotta (Fig. 10 rif. ②).

- Montare le due slitte frontali (Fig. 11).

MONTAGGIO DELL'ANTENNA

LAMPEGGIANTE GURD

- Aprire i fori prefatturati, Ø9 (Fig. 12 rif. ① ②).
- Montare l'antenna e gli accessori a corredo (Fig. 12).
- Infilare il cavo dell'antenna separandolo da quello dell'alimentazione.
- Posizionare il supporto antenna e quindi la calotta.

👉 Con la calotta montata non è possibile rimuovere il supporto antenna.

LAMPEGGIANTE GUARD LED

La versione a led dispone di un antenna incorporata, per il collegamento è necessario:

- Sul supporto calotta eseguire un foro Ø 12.5 (Fig. 13 rif. ①).
- Montare un passacavo M12x1.5 (in alternativa PG7), non fornito, come indicato in figura 13.
- Infilare il cavo dell'antenna e collegarlo ai morsetti dedicati rispettando le indicazioni di figura 13.

⚠ Per il collegamento dell'antenna utilizzare un cavo coassiale RG58 (non fornito).

MANUTENZIONE

SOSTITUZIONE DELLA LAMPADINA

- Agire sulla linguetta di bloccaggio indicato in fig. 14 e rimuovere la calotta ruotandola in senso antiorario.
- Sostituire la lampadina con una nuova con le medesime caratteristiche.
- Rimontare la calotta.

DICHIARAZIONE DI CONFORMITÀ

Fabbricante: GENIUS S.p.A. con Socio Unico
Indirizzo: Via Padre Elzi, 32 - 24.50 - Grassobbio - Bergamo - ITALIA
Dichiara che: Il lampeggiante mod. **GUARD**

è conforme ai requisiti essenziali di sicurezza delle seguenti direttive CEE:

- 2006/95/CE Direttiva bassa tensione
- 2004/108/CE Compatibilità elettromagnetica

Nota aggiuntiva:

Questo prodotto è stato sottoposto a test di controllo in configurazione tipica omogenea (tutti i prodotti di costruzione GENIUS S.p.A.)

Grassobbio, 28 Giugno 2011

L'amministratore delegato
 Enrico Nardi



SPECIFICATIONS

	MODEL					
	GUARD				LED GUARD	
	230 V~	115 V~	24 V=	12 V=	230 V~ / 115 V~	24 V=
Power Supply	230V~ (+6%-10%)	115V~ (+6%-10%)	24 V= 24 V=	12 V= 12 V=	230V~ / 115V~ (+6%-10%)	24 V= 24 V=
Absorbed power	40 W	40 W	15 W	15 W	3W	4W
Fixed light	NO	NO	YES	YES	NO	YES
Intermittent	YES	YES	NO	NO	YES	NO
Lamp	E27 40W Max	E27 40W Max.	E14 15W Max.	BA 15S 15W Max.	White LED	White LED
Antenna	Optional	Optional	Optional	Optional	Built in	Built in
Operating ambient-temperature	↓-20°C ↑+55°C	↓-20°C ↑+55°C	↓-20°C ↑+55°C	↓-20°C ↑+55°C	↓-20°C ↑+55°C	↓-20°C ↑+55°C
Protection class	IP 55	IP 55	IP 55	IP 55	IP 55	IP 55
Insulation class	Class II	Class II	Class III	Class III	Class II	Class III

DESCRIPTION

See figure 1

Pos	Description
①	Cover
②	Lamp-holder board (traditional version)
③	Board with LEDs (LED version)
④	Cover base
⑤	Right slide
⑥	Left slide
⑦	Flashing lamp support
⑧	Cable runner
⑨	Antenna support
⑩	Antenna (optional)

INSTALLATION AND CONNECTIONS

⚠ Horizontal or upturned fixing (Fig. 2 ref. ④,⑤ and ⑥) is allowed only in covered areas, e.g. in buried boxes.

⚠ To maintain the protection class IP55 the flashing lamp must be installed on a flat surface. The flashing lamp support must rest evenly.

The flashing lamp can be installed in different positions (Fig. 2), depending on installation needs.

For installation proceed as follows:

- Choose the installation position keeping in mind that:
 - a- It must be fixed vertically, except for covered areas (Fig. 2).
 - b- It must be visible from every direction
 - c- It must not be covered by trees, signs or other objects
 - d- It must be positioned in the immediate vicinity of the gate
- Clear the necessary fixing holes, fig. 2.
- Choose the cable passage areas (power supply and antenna, if used) among those shown in Fig. 3.

The position ① and ② refer to two pre-bored holes, which must be opened.

- Insert the power cable (and the antenna cable, if used).
- Fix the support using the wedges Ø5 (Fig. 4).
- Clear a pre-bored hole at the base of the cover (Fig. 5 ref. ①).
- Clear two holes on the cable runner (Fig. 5 ref. ②).

The cable runner is designed for wire passage only.

- Insert the power cable and connect it to the board (Fig. 6).

To connect the antenna in the LED versions, refer to the paragraph "Installing the Antenna".

- Fix the board inside the cover support.
- Fix the cover support to the base of the flashing lamp (Fig. 7).
- Position the antenna support (Fig. 8).
- Install the flashing lamp cover (Fig. 9):
 - a- The logo on the cover can be placed in four different positions, separated by 90°.
 - b- Position the cover with the logo facing the desired position.
 - c- Turn slightly anti-clockwise until the cover enters its housing.

d- Turn clockwise until the cover locks in place.

On the base of the cover there is a locking tab (Fig. 10 ref. ①) which must couple with the opening made in the cover (Fig. 10 ref. ②).

- Install the two front slides (Fig. 11).

INSTALLING THE ANTENNA

FLASHING LAMP GUARD

- Clear the pre-bored holes, Ø9 (Fig. 12 ref. ① ②).
- Install the antenna and the provided accessories (Fig. 12).
- Insert the antenna cable separating it from the power supply cable.
- Position the antenna support and then the cover.

The antenna support cannot be removed if the cover is installed.

LED GUARD FLASHING LAMP

The LED version is equipped with a built-in antenna. To connect it, proceed as follows:

- Make a Ø 12.5 hole in the cover support (Fig. 13 ref. ①).
- Install an M12x1.5 (or PG7) cable runner, not supplied, as shown in figure 13.
- Insert the antenna cable and connect it to the dedicated terminals precisely as shown in figure 13.

⚠ To connect the antenna, use a coaxial cable RG58 (not supplied).

MAINTENANCE

REPLACING THE LIGHT BULB

- Press the locking tab shown in fig. 14 and remove the cover by turning it anti-clockwise.
- Replace the light bulb with a new one having the same specifications.
- Refit the cover.

CE DECLARATION OF CONFORMITY

Manufacturer: GENIUS S.p.A. con Socio Unico
Address: Via Padre Elzi, 32 - 24.50 - Grassobbio - Bergamo - ITALY
Declares that: Flashing lamp mod. **GUARD**

conforms to the essential safety requirements of the following EEC directives:

- 2006/95/EC Low Voltage directive
- 2004/108/EC Electromagnetic Compatibility directive

Additional information:

This product underwent a test in a typical uniform configuration (all products manufactured by GENIUS S.p.A.)

Grassobbio, 28 June 2011

The Managing Director
 Enrico Nardi



SPÉCIFICATIONS

	MODÈLE					
	GUARD				GUARD LED	
	230 V~	115 V~	24 V==	12 V==	230 V~ / 115 V~	24 V==
Alimentation	230V~ (+6%-10%)	115V~ (+6%-10%)	24 V==	12 V==	230V~ / 115V~ (+6%-10%)	24 V==
Puissance absorbée	40 W	40 W	15 W	15 W	3W	4W
Lumière fixe	NON	NON	OUI	OUI	NON	OUI
Intermittence	OUI	OUI	NON	NON	OUI	NON
Ampoule	E27 40W Maxi	E27 40W Maxi	E14 15W Maxi	BA 15S 15W Maxi	Led blanche	Led blanche
Antenne	En option	En option	En option	En option	Incorporée	Incorporée
Température d'utilisation	↓-20°C ↑+55°C	↓-20°C ↑+55°C	↓-20°C ↑+55°C	↓-20°C ↑+55°C	↓-20°C ↑+55°C	↓-20°C ↑+55°C
Indice de protection	IP 55	IP 55	IP 55	IP 55	IP 55	IP 55
Classe d'isolation	Classe II	Classe II	Classe III	Classe III	Classe II	Classe III

DESCRIPTION

Voir Figure 1

Pos	Description
①	Calotte
②	Carte porte-lampe (version Traditionnelle)
③	Carte avec led (version led)
④	Base de la calotte
⑤	Chariot droit
⑥	Chariot gauche
⑦	Support clignotant
⑧	Guide-câbles
⑨	Support antenne
⑩	Antenne (en option)

MONTAGE ET CONNEXIONS

⚠ La fixation en position horizontale ou en position renversée (Fig. 2 réf. ④,⑤ et ⑥) n'est autorisée que dans des lieux couverts. Par exemple, dans les garages souterrains.

⚠ Pour conserver l'indice de protection IP55, le clignotant sera à installer sur une surface plane. Le support du clignotant devra reposer sur un appui uniforme.

Le clignotant peut être monté en des positions différentes (Fig. 2), suivant les besoins d'installation. Pour le montage, il faudra procéder comme ci-après.

- Choisir la position de fixation, en considérant que :
 - Il est à fixer dans une position verticale, à l'exception des endroits couverts (Fig. 2).
 - Il doit être visible de toutes les directions
 - Il ne doit pas être caché par des arbres, des panneaux, ou d'autres objets
 - Il est à placer à proximité du portail
- Ouvrir les trous de fixation nécessaires, fig. 2.
- Choisir la zone pour faire passer les câbles (alimentation et antenne en option), parmi celles qui sont indiquées dans la Fig. 3.

☞ Les positions ① et ② se rapportent à deux trous pré-perçés, qu'il faudra ouvrir.

- Introduire le câble d'alimentation (et de l'antenne, le cas échéant).
- Fixer le support moyennant des tasseaux Ø5 (Fig. 4).
- Ouvrir un trou pré-percé dans la base de la calotte (Fig. 5, réf. ①).
- Ouvrir deux trous dans le guide-câbles (Fig. 5, réf. ②).

☞ Le guide-câbles est conçu pour faire passer les fils uniquement.

- Introduire le câble d'alimentation et le connecter à la carte (Fig. 6).

☞ Pour connecter l'antenne, dans les versions à Led, veuillez vous reporter au paragraphe « Montage de l'antenne ».

- Fixer la carte à l'intérieur du support de la calotte.
- Fixer le support de la calotte à la base clignotante (Fig. 7).
- Placer le support de l'antenne (Fig. 8).
- Monter la calotte clignotante (Fig. 9) :
 - Le logo de la calotte peut être orienté dans quatre positions différentes, tous les 90°.
 - Placer la calotte avec le logo orienté dans la position souhaitée.
 - Tourner légèrement, dans le sens inverse des aiguilles d'une montre,

jusqu'à ce que la calotte entre dans son logement.

- Tourner dans le sens des aiguilles d'une montre, jusqu'à ce que la calotte soit bloquée.

☞ Dans la base de la calotte, il y a une languette de blocage (Fig. 10 réf. ①) qui doit s'encaster dans l'entaille sur la calotte (Fig. 10 réf. ②).

- Monter les deux chariots avant (Fig. 11).

MONTAGE DE L'ANTENNE

CLIGNOTANT GUARD

- Ouvrir les trous pré-perçés, Ø9 (Fig. 12 réf. ① ②).
- Monter l'antenne et les accessoires relatifs (Fig. 12).
- Introduire le câble de l'antenne, en le séparant du câble de l'alimentation.
- Placer le support de l'antenne d'abord et la calotte après.

☞ Quand la calotte est montée, il n'est pas possible d'enlever le support de l'antenne.

CLIGNOTANT GUARD LED

La version à led est équipée d'une antenne incorporée. Pour la connecter, il faut procéder comme ci-après :

- Dans le support de la calotte, percer un trou Ø 12.5 (Fig. 13 réf. ①).
- Monter un guide-câbles M12x1.5 (ou bien PG7), non fourni, comme il est précisé à la figure 13.
- Introduire le câble de l'antenne et le connecter aux bornes dédiées, conformément aux indications de la figure 13.

⚠ Pour connecter l'antenne, il faut utiliser un câble coaxial RG58 (non fourni).

ENTRETIEN

REPLACEMENT DE L'AMPOULE

- Agir sur la languette de blocage, comme le montre la Fig. 14 ; enlever la calotte, en la faisant tourner dans le sens inverse des aiguilles d'une montre.
- Remplacer l'ampoule par une nouvelle ampoule ayant les mêmes spécifications.
- Replacer la calotte.

DÉCLARATION CE DE CONFORMITÉ

Fabricant : GENIUS S.p.A. con Socio Unico
Adresse : Via Padre Elzi, 32 - 24.50 - Grassobbio - Bergamo - ITALIA
Déclare que : Le clignotant modèle **GUARD**

est conforme aux exigences essentielles de sécurité des directives CEE suivantes :

- 2006/95/CE directive Basse Tension.
- 2004/108/CE directive Compatibilité Électromagnétique.

Note supplémentaire :

Ce produit a été testé dans une configuration typique homogène (tous les produits sont fabriqués par GENIUS S.p.A.)

Grassobbio, le 28 Juin 2011

L'Administrateur Délégué
 Enrico Nardi



CARACTERÍSTICAS

	MODELO					
	GUARD				GUARD LED	
	230 V~	115 V~	24 V=	12 V=	230 V~ / 115 V~	24 V=
Alimentación	230V~ (+6%-10%)	115V~ (+6%-10%)	24 V= 24 V=	12 V= 12 V=	230V~ / 115V~ (+6%-10%)	24 V= 24 V=
Potencia absorbida	40 W	40 W	15 W	15 W	3W	4W
Luz fija	NO	NO	SÍ	SÍ	NO	SÍ
Intermitencia	SÍ	SÍ	NO	NO	SÍ	NO
Lámpara	E27 40W Máx	E27 40W Máx.	E14 15W Máx.	BA 15S 15W Máx.	Led blanco	Led blanco
Antenna	Opcional	Opcional	Opcional	Opcional	Incorporada	Incorporada
Temperatura de ejercicio	↓-20°C ↑+55°C	↓-20°C ↑+55°C	↓-20°C ↑+55°C	↓-20°C ↑+55°C	↓-20°C ↑+55°C	↓-20°C ↑+55°C
Grado de protección	IP 55	IP 55	IP 55	IP 55	IP 55	IP 55
Clase de aislamiento	Clase II	Clase II	Clase III	Clase III	Clase II	Clase III

DESCRIPCIÓN

Véase Figura 1

Pos	Descripción
①	Casquete
②	Tarjeta portalámpara (versión Tradicional)
③	Tarjeta con led (versión led)
④	Base casquete
⑤	Corredera derecha
⑥	Corredera izquierda
⑦	Soporte destellador
⑧	Pasacables
⑨	Soporte antena
⑩	Antena (opcional)

MONTAJE Y CONEXIONES

⚠ La fijación en posición horizontal o tumbado (Fig. 2 ref. ④,⑤ y ⑥) sólo está permitida en lugares cubiertos, por ejemplo en subterráneos.

⚠ Para mantener el grado de protección IP55 el destellador debe estar instalado sobre una superficie plana. El soporte del destellador debe apoyarse de modo uniforme.

El destellador puede instalarse en diferentes posiciones (Fig. 2), en función de las exigencias de la instalación. Para el montaje proceda del siguiente modo:

- Elija la posición de fijación teniendo presente que:
 - Debe fijarse en posición vertical, siempre y cuando no sea en un lugar cubierto (Fig. 2).
 - Debe ser visible desde todas las direcciones
 - No debe estar cubierto por árboles, carteles u otros objetos
 - Debe estar posicionado en las inmediatas cercanías de la cancela
- Libere los orificios de fijación necesarios, fig. 2.
- Elija la zona de paso de los cables (alimentación y posible antena) entre las indicadas en la Fig. 3.

👉 Las posiciones ① y ② se refieren a dos orificios pre-cortados que deben ser abiertos.

- Introduzca el cable de alimentación (y de la antena si se utiliza).
- Fije el soporte utilizando unos tacos 05 (Fig. 4).
- Libere un orificio pre-cortado en la base del casquete (Fig. 5 ref. ①).
- Libere dos orificios en el pasacables (Fig. 5 ref. ②).

👉 El pasacables está preparado sólo para el paso de los hilos.

- Introduzca el cable de alimentación y conéctelo a la tarjeta (Fig. 6).

👉 Para la conexión de la antena en las versiones de Led consulte el párrafo "Montaje de la antena".

- Fije la tarjeta dentro del soporte del casquete.
- Fije el soporte del casquete en la base del destellador (Fig. 7).
- Coloque el soporte de la antena (Fig. 8).
- Monte el casquete del destellador (Fig. 9):
 - El logo del casquete puede orientarse en cuatro posiciones distintas, cada 90°.
 - Coloque el casquete con el logo orientado en la posición deseada.
 - Gire ligeramente en sentido antihorario hasta que el casquete entre

en su alojamiento.

d- Gire en sentido horario hasta que el casquete se bloquee.

👉 En la base del casquete está presente una lengüeta de bloqueo (Fig. 10 ref. ①) que debe encastrarse en la ranura del casquete (Fig. 10 ref. ②).

- Monte las dos correderas frontales (Fig. 11).

MONTAJE DE LA ANTENA

DESTELLADOR GUARD

- Abra los orificios pre-cortados, 09 (Fig. 12 ref. ① ②).
- Monte la antena y los accesorios suministrados en dotación (Fig. 12).
- Introduzca el cable de la antena separándolo del cable de alimentación.
- Coloque el soporte de la antena y seguidamente el casquete

👉 Con el casquete montado no se puede retirar el soporte de la antena.

DESTELLADOR GUARD LED

La versión de led dispone de una antena incorporada; para la conexión proceda del siguiente modo:

- Realice un orificio Ø 12.5 en el soporte del casquete (Fig. 13, ref. ①).
- Monte un pasacables M12x1.5 (en alternativa PG7), no suministrado, tal y como se indica en la figura 13.
- Introduzca el cable de la antena y conéctelo a los bornes dedicados respetando las indicaciones de la figura 13.

⚠ Para la conexión de la antena utilice un cable coaxial RG58 (no suministrado).

MANTENIMIENTO

SUSTITUCIÓN DE LA BOMBILLA

- Desbloquee la lengüeta de bloqueo indicada en la fig. 14 y retire el casquete girándolo en sentido antihorario.
- Cambie la bombilla por otra de las mismas características.
- Vuelva a montar el casquete.

DECLARACIÓN CE DE CONFORMIDAD

Fabricante: GENIUS S.p.A. con Socio Unico
Dirección: Via Padre Elzi, 32 - 24.50 - Grassobbio - Bergamo - ITALIA
Declara que: El destellador mod. **GUARD**

cumple con los requisitos esenciales de seguridad de las siguientes directivas CEE:

- 2006/95/CE directiva de Baja Tensión.
- 2004/108/CE directiva de Compatibilidad Electromagnética

Nota adicional:

El presente producto ha sido sometido a ensayos en una configuración típica uniforme (todos los productos han sido fabricados por GENIUS S.p.A.).

Grassobbio, 28 Junio 2011

El Administrador Delegado
Enrico Nardi



EIGENSCHAFTEN

	MODELL					
	GUARD				GUARD LED	
	230 V~	115 V~	24 V ⁼⁼	12 V ⁼⁼	230 V~ / 115 V~	24 V ⁼⁼
Versorgung	230V~ (+6%-10%)	115V~ (+6%-10%)	24 V ⁼⁼	12 V ⁼⁼	230V~ / 115V~ (+6%-10%)	24 V ⁼⁼
Aufgenommene Leistung	40 W	40 W	15 W	15 W	3W	4W
Dauerlicht	NEIN	NEIN	JA	JA	NEIN	JA
Blinklicht	JA	JA	NEIN	NEIN	JA	NEIN
Lampe	E27 40W Max	E27 40W Max.	E14 15W Max.	BA 15S 15W Max.	weiße LED	weiße LED
Antenne	optional	optional	optional	optional	integriert	integriert
Betriebstemperatur	↓-20°C ↑+55°C	↓-20°C ↑+55°C	↓-20°C ↑+55°C	↓-20°C ↑+55°C	↓-20°C ↑+55°C	↓-20°C ↑+55°C
Schutzart	IP 55	IP 55	IP 55	IP 55	IP 55	IP 55
Isolierklasse	Klasse II	Klasse II	Klasse III	Klasse III	Klasse II	Klasse III

BESCHREIBUNG

siehe Abbildung 1

Pos	Beschreibung
①	Abdeckung
②	Steuerkarte Lampenfassung (herkömmliche Ausführung)
③	Steuerkarte mit LED (LED-Ausführung)
④	Halterung für Abdeckung
⑤	Schlitten rechts
⑥	Schlitten links
⑦	Halterung für Blinkleuchte
⑧	Kabelführung
⑨	Antennenhalterung
⑩	Antenne (optional)

MONTAGE UND ANSCHLÜSSE

⚠ Die waagerechte oder umgekippte Befestigung (Abb. 2, Bez. ④, ⑤ und ⑥) ist nur an überdachten Orten (z. B. in Tiefgaragen) gestattet.

⚠ Zur Beibehaltung der Schutzart IP55 muss die Blinkleuchte auf einer ebenen Fläche montiert werden. Die Halterung der Blinkleuchte muss gleichmäßig aufliegen.

Die Blinkleuchte kann je nach Montagebedürfnissen an unterschiedlichen Positionen montiert werden (Abb. 2).

Für die Montage sind folgende Schritte auszuführen:

- Die Befestigungsposition wählen und dabei Folgendes berücksichtigen:
 - Die Befestigung hat senkrecht zu erfolgen, außer an überdachten Orten (Abb. 2).
 - Die Blinkleuchte muss von allen Richtungen sichtbar sein.
 - Die Blinkleuchte darf nicht von Bäumen, Schildern oder sonstigen Gegenständen abgedeckt werden.
 - Die Blinkleuchte muss in unmittelbarer Nähe des Tors montiert werden
- Die notwendigen Befestigungsöffnungen durchbrechen (Abb. 2).
- Den Bereich für die Kabeldurchführung (Stromversorgung und eventuell Antenne) unter den in Abb. 3 angegebenen Möglichkeiten auswählen.

☞ Die Positionen ① und ② beziehen sich auf zwei vorperforierte Öffnungen, die durchbrochen werden müssen.

- Das Stromkabel (und das der Antenne, sofern verwendet) einführen.
- Die Halterung mithilfe der Dübel Ø5 befestigen (Abb. 4).
- Eine vorperforierte Öffnungen an der Halterung der Abdeckung durchbrechen (Abb. 5, Bez. ①).
- Zwei vorperforierte Öffnung an der Kabeldurchführung durchbrechen (Abb. 5, Bez. ②).

☞ Die Kabeldurchführung ist nur für die Durchführung der Drähte ausgelegt.

- Das Stromkabel einführen und an die Steuerkarte anschließen (Abb. 6).

☞ Für den Anschluss der Antenne bei den LED-Ausführungen wird auf den Abschnitt „Montage der Antenne“ verwiesen.

- Die Steuerkarte in der Halterung der Abdeckung fixieren.
- Die Halterung der Abdeckung an der Blinkleuchtenhalterung befestigen (Abb. 7).
- Die Antennenhalterung positionieren (Abb. 8).
- Die Blinkleuchtenabdeckung montieren (Abb. 9):

- Das Logo der Abdeckung kann in vier verschiedene Positionen (jeweils in 90°-Schritten) ausgerichtet werden.
- Die Abdeckung aufsetzen, sodass das Logo in die gewünschte Richtung zeigt.
- Gegen den Uhrzeigersinn drehen, bis die Abdeckung in ihre Aufnahme eingesetzt wird.
- Im Uhrzeigersinn drehen, bis die Abdeckung fest einrastet.

☞ An der Halterung der Abdeckung befindet sich eine Verriegelungsfeder (Abb. 10, Bez. ①) die in die Aussparung auf der Abdeckung eingreifen muss (Abb. 10, Bez. ②).

- Die zwei frontseitigen Schlitten montieren (Abb. 11).

MONTAGE DER ANTENNE

BLINKLEUCHE GUARD

- Die vorperforierten Öffnungen Ø9 durchbrechen (Abb. 12, Bez. ① ②).
- Die Antenne und das mitgelieferte Zubehör montieren (Abb. 12).
- Das Antennenkabel einführen und dabei vom Stromkabel getrennt halten.
- Die Antennenhalterung und anschließend die Abdeckung positionieren.

☞ Ist die Abdeckung montiert, kann die Antennenhalterung nicht entfernt werden.

BLINKLEUCHE GUARD LED

Die LED-Ausführung besitzt eine integrierte Antenne. Für den Anschluss sind folgende Schritte auszuführen:

- Eine Bohrung Ø 12,5 an der Halterung der Abdeckung ausbilden (Abb. 13, Bez. ①).
- Eine Kabeldurchführung M12 x 1,5 (oder PG7) (nicht im Lieferumfang enthalten) montieren und dabei die Angaben in Abb. 13 beachten.
- Das Antennenkabel einziehen, an die entsprechenden Klemmen anschließen und dabei die Angaben in Abb. 13 beachten.

⚠ Für den Anschluss der Antenne ein Koaxialkabel RG58 (nicht mitgeliefert) verwenden.

WARTUNG

AUSWECHSELN DER LAMPE

- Die Verriegelungsfeder lösen (siehe Anweisungen in Abb. 14) und die Abdeckung gegen den Uhrzeigersinn drehen und abnehmen.
- Die Lampe durch eine neue mit denselben Eigenschaften ersetzen.
- Die Abdeckung wieder montieren.

CE-KONFORMITÄTSERKLÄRUNG

Hersteller: GENIUS S.p.A. con Socio Unico
Adresse: Via Padre Elzi, 32 - 24.50 - Grassobbio - Bergamo - ITALIEN
Erklärt, dass: Die Blinkleuchte Mod. **GUARD**

den wesentlichen Sicherheitsbestimmungen der folgenden EWG-Richtlinien entspricht:

- 2006/95/EG Niederspannungsrichtlinie.
- 2004/108/EG Richtlinie zur elektromagnetischen Verträglichkeit

Zusätzliche Anmerkungen:

Dieses Produkt wurde in einer typischen, homogenen Konfiguration getestet (alle von GENIUS S.p.A. hergestellten Produkte).

Grassobbio, 28 Juni 2011

Geschäftsführer
Enrico Nardi

EIGENSCHAPPEN

	MODEL					
	GUARD				GUARD LED	
	230 V~	115 V~	24 V=	12 V=	230 V~ / 115 V~	24 V=
Voeding	230V~ (+6%-10%)	115V~ (+6%-10%)	24 V=	12 V=	230V~ / 115V~ (+6%-10%)	24 V=
Opgenomen vermogen	40 W	40 W	15 W	15 W	3W	4W
Vast licht	NEE	NEE	JA	JA	NEE	JA
Knipperlicht	JA	JA	NEE	NEE	JA	NEE
Lamp	E27 40W Max	E27 40W Max.	E14 15W Max.	BA 15S 15W Max.	Witte led	Witte led
Antenne	Optioneel	Optioneel	Optioneel	Optioneel	Ingebouwd	Ingebouwd
Bedrijfstemperatuur	↓-20°C ↑+55°C	↓-20°C ↑+55°C	↓-20°C ↑+55°C	↓-20°C ↑+55°C	↓-20°C ↑+55°C	↓-20°C ↑+55°C
Beschermingsgraad	IP 55	IP 55	IP 55	IP 55	IP 55	IP 55
Isolatieklasse	Klasse II	Klasse II	Klasse III	Klasse III	Klasse II	Klasse III

BESCHRIJVING

Zie Figuur 1

Pos	Beschrijving
①	Kap
②	Kaart lamphouder (traditionele versie)
③	Kaart met led (led-versie)
④	Basis kap
⑤	Slede rechts
⑥	Slede links
⑦	Steun waarschuwingslamp
⑧	Kabeldoorgang
⑨	Steun antenne
⑩	Antenne (optioneel)

MONTAGE EN AANSLUITINGEN

De lamp kan alleen in overdekte ruimten horizontaal of op zijn kop worden gemonteerd (Fig. 2 ref. ④, ⑤ en ⑥) bijvoorbeeld in ondergrondse garages.

Om de beschermingsgraad IP55 te handhaven moet de waarschuwingslamp op een vlakke ondergrond worden gemonteerd. De steun van de waarschuwingslamp moet gelijkmatig op de ondergrond rusten.

De waarschuwingslamp kan in verschillende posities worden gemonteerd (Fig. 2), afhankelijk van de installatievereisten.

Handel als volgt om hem te monteren:

- Kies de positie van de lamp, en houd er daarbij rekening mee dat hij:
 - verticaal moet worden bevestigd, behalve in overdekte ruimten (Fig. 2).
 - vanuit alle richtingen zichtbaar moet zijn
 - Niet mag worden bedekt door bomen, borden of andere voorwerpen
 - vlakbij de poort moet worden gemonteerd
- Druk de benodigde bevestigingsgaten open, fig. 2.
- Kies uit de in Fig 3 aangegeven zones waar de kabels (voeding en eventuele antenne) langs moeten lopen.

De posities ① en ② zijn twee voorgedrukte gaten die moeten worden opgedrukt.

- Steek de voedingskabel (en de antenne, indien gebruikt) erdoor.
- Bevestig de steun met gebruikmaking van pluggen Ø5 (Fig. 4).
- Druk een van de voorgedrukte gaten in de basis van de kap open. 5 ref. ①).
- Druk twee gaten in de kabeldoorgang open (Fig. 5 ref. ②).

De kabeldoorgang is gemaakt om alleen de draden door te laten.

- Steek de voedingskabel erin en sluit hem aan op de kaart (Fig. 6).

Zie voor de aansluiting van de antenne in Led-versie de paragraaf "Montage antenne".

- Bevestig de kaart in de steun van de kap.
- Bevestig de steun van de kap op de basis van de waarschuwingslamp (Fig. 7).
- Zet de steun van de antenne op zijn plaats (Fig. 8).
- Monteer de kap van de waarschuwingslamp (Fig. 9):
 - Het logo van de kap kan in vier verschillende posities worden gedraaid met een hoek van steeds 90°.

- Plaats de kap met het logo in de gewenste positie.

- Draai de kap iets tegen de klok in tot hij in zijn basis past.

- Draai de kap met de klok mee tot hij vast zit.

Op de basis van de kap zit een vergrendelingspalletje (Fig. 10 ref. ①) dat in de uitsparing in de kap moet vallen (Fig. 10 ref. ②).

- Monteer de twee sleden aan de voorkant (Fig. 11).

MONTAGE VAN DE ANTENNE

WAARSCHUWINGSLAMP GUARD

- Druk de voorgedrukte gaten open, Ø9 (Fig. 12 ref. ① ②).
- Monteer de antenne en de bijgeleverde accessoires (Fig. 12).
- Steek de antennekabel er los van de voedingskabel in.
- Zet de antennesteun en vervolgens de kap op zijn plaats.

Met de kap gemonteerd kan de antennesteun niet worden verwijderd.

WAARSCHUWINGSLAMP GUARD LED

De led-versie heeft een ingebouwde antenne, om deze aan te sluiten moet als volgt worden gehandeld:

- Maak een gat met diameter 12,5 in de kap (Fig. 13 ref. ①).
- Monteer een kabeldoorgang M12x1,5 (of anders PG7), niet bijgeleverd, zoals aangegeven in figuur 13.
- Steek de antennekabel erin en sluit hem aan op de daarvoor bedoelde klemmen volgens de aanwijzingen in figuur 13.

Gebruik voor de aansluiting van de antenne een coaxkabel RG58 (niet bijgeleverd).

ONDERHOUD

VERVANGING VAN HET LAMPJE

- Druk op het vergrendelingspalletje in fig. 14 en verwijder de kap door hem tegen de klok in te draaien.
- Vervang het lampje met een nieuw lampje met dezelfde eigenschappen.
- Monteer de kap weer.

EG VERKLARING VAN OVEREENSTEMMING

Fabrikant: GENIUS S.p.A. con Socio Unico
Adres: Via Padre Elzi, 32 - 24.50 - Grassobbio - Bergamo - ITALIE
Verklaart dat: De waarschuwingslamp mod. **GUARD**

in overeenstemming is met de fundamentele veiligheidseisen van de volgende EEG-richtlijnen:

- 2006/95/EG Laagspanningsrichtlijn.
- 2004/108/EG richtlijn Elektromagnetische Compatibiliteit

Aanvullende opmerking:

Dit product is getest in een specifieke homogene configuratie (alle door GENIUS S.p.A. vervaardigde producten).

Grassobbio, 28 Juni 2011

De Algemeen Directeur
Enrico Nardi

Le descrizioni e le illustrazioni del presente manuale non sono impegnative. GENIUS si riserva il diritto, lasciando inalterate le caratteristiche essenziali dell'apparecchiatura, di apportare in qualunque momento e senza impegnarsi ad aggiornare la presente pubblicazione, le modifiche che essa ritiene convenienti per miglioramenti tecnici o per qualsiasi altra esigenza di carattere costruttivo o commerciale.

The descriptions and illustrations contained in the present manual are not binding. GENIUS reserves the right, whilst leaving the main features of the equipments unaltered, to undertake any modifications to holds necessary for either technical or commercial reasons, at any time and without revising the present publication.

Les descriptions et les illustrations du présent manuel sont fournies à titre indicatif. GENIUS se réserve le droit d'apporter à tout moment les modifications qu'elle jugera utiles sur ce produit tout en conservant les caractéristiques essentielles, sans devoir pour autant mettre à jour cette publication .

Las descripciones y las ilustraciones de este manual no comportan compromiso alguno. GENIUS se reserva el derecho, dejando inmutadas las características esenciales de los aparatos, de aportar, en cualquier momento y sin comprometerse a poner al día la presente publicación, todas las modificaciones que considere oportunas para el perfeccionamiento técnico o para cualquier otro tipo de exigencia de carácter constructivo o comercial.

Die Beschreibungen und Abbildungen in vorliegendem Handbuch sind unverbindlich. GENIUS behält sich das Recht vor, ohne die wesentlichen Eigenschaften dieses Gerätes zu verändern und ohne Verbindlichkeiten in Bezug auf die Neufassung der vorliegenden Anleitungen, technisch bzw, konstruktiv / kommerziell bedingte Verbesserungen vorzunehmen.

De beschrijvingen in deze handleiding zijn niet bindend. GENIUS behoudt zich het recht voor op elk willekeurig moment de veranderingen aan te brengen die het bedrijf nuttig acht met het oog op technische verbeteringen of alle mogelijke andere productie- of commerciële eisen, waarbij de fundamentele eigenschappen van het apparaat gehandhaafd blijven, zonder zich daardoor te verplichten deze publicatie bij te werken.

Timbro rivenditore: / Distributor's stamp: / Timbre de l'agent: / Sello del revendedor: / Fachhändlerstempel: / Stempel dealer:



GENIUS S.p.A. con Socio Unico
Via Padre Elzi, 32 - 24050 GRASSOBBIO (BG) Italy
Tel. +39 035 4242 511 - Fax +39 035 4242 600

C.F. -P.IVA e numero iscr. Reg. imprese di Bg: IT 01216820165
Cap. Sociale 250.000 EURO i.v.
CCIAA R.E.A. di BG N° 182140
Società soggetta alla Direzione e Controllo di FAAC S.p.A.



0005810335 Rev.5