

РУКОВОДСТВО ПОЛЬЗОВАТЕЛЯ

SilkFP-101TA, Терминал
учета рабочего времени

Версия: 1.0

Дата: янв. 2019

О Руководстве

- Не все устройства имеют функции со ★, фактическое устройство имеет преимущественную силу.
- Изображения в этом Руководстве могут не соответствовать изображению вашего устройства; изображение текущего устройства имеет преимущественную силу.

Важное заявление

Прежде всего, спасибо за покупку этого гибридного терминала для лица и отпечатков пальцев. Перед использованием внимательно прочитайте данное руководство, чтобы избежать ненужных повреждений! Компания напоминает вам, что ответственный пользователь улучшит эффект использования и скорость аутентификации.

Никакое письменное согласие нашей компании, какого-либо подразделения или физического лица не допускается для выдержки, частичного или полного копирования содержания данного руководства, а также распространения в любой форме.

Продукт, описанный в руководстве, может включать программное обеспечение, авторские права которого передаются лицензиарам, включая нашу компанию. За исключением разрешения соответствующего владельца, никакое лицо не может копировать, распространять, редактировать, изменять, извлекать, декомпилировать, разбирать, дешифровать, предпринимать обратный инжиниринг, лизинг, передачу, сублицензирование программного обеспечения, и другие акты нарушения авторских прав, но ограничения, налагаемые на закон, исключаются.

Содержание

1. Инструкция по применению	6
1.1 Позиции стоя и выражения лица	6
1.2 Расположение пальца.....	8
1.3 Режимы верификации	8
1.3.1 Верификация по отпечатку пальца★	8
1.3.2 Верификация по лицу	10
1.3.3 Верификация по паролю	11
1.3.4 Верификация по карте★	11
2. Главное меню	12
3. Управление пользователями	14
3.1 Новый пользователь	14
3.1.1 Введите идентификатор и имя пользователя	14
3.1.2 Выберите роль пользователя	15
3.1.3 Зарегистрировать отпечаток пальца ★	15
3.1.4 Зарегистрировать лицо	16
3.1.5 Зарегистрировать карту★	16
3.1.6 Зарегистрировать пароль	17
3.1.7 Зарегистрировать фотографию	17
3.1.8 Роль контроля доступа	18
3.2 Управление пользователями	20
3.3 Стиль отображения	21
4. Роль пользователя	22
5. Настройка связи	23
5.1 Ethernet	23
5.2 Последовательная связь	24
5.3 Подключение ПК	24
5.4 Установка Wiegand	25
6. Системные настройки	28
6.1 Дата и Время	28
6.2 Параметры учета рабочего времени	29
6.3 Параметры лица	31
6.4 Параметры отпечатков пальцев★	31
6.5 Сброс	32
6.6 Обновление USB	33
7. Настройка персонализации	34
7.1 Пользовательский интерфейс	34
7.2 Настройка голоса.....	35
7.3 Графики звонков	35

7.4	Параметры состояния сканирования	37
7.5	Сочетание клавиш быстрого вызова	38
8.	Управление данными	39
8.1	Удалить данные	39
8.2	Резервная копия данных	40
8.3	Восстановить данные	41
9.	Контроль доступа	42
9.1	Параметры контроля доступа	42
9.2	График	44
9.3	Праздничные дни	45
9.4	Группы доступа	45
9.5	Комбинированная верификация	46
9.6	Установка запрета двойного прохода	47
9.7	Параметры принуждения	50
10.	Диспетчер USB	51
10.1	Загрузить	51
10.2	Выгрузить	52
10.3	Загрузить параметры	52
11.	Поиск событий учета рабочего времени	53
12.	Короткое сообщение	55
12.1	Добавить и просмотреть новое сообщение	55
12.2	Редактировать и удалить личное сообщение	56
12.3	Параметры сообщения	57
13.	Рабочий код	58
13.1	Добавить рабочий код	58
13.2	Редактировать и удалить рабочий код	59
13.3	Параметры рабочего кода	59
14.	Автоматическое тестирование	60
15.	Системная информация	61
16.	Приложения	62
16.1	Приложение 1 Ввод Т9	62
16.2	Приложение 2 Правила загрузки изображения	63
	Заявление о правах человека и конфиденциальности	64
	Описание экологичного использования	65

1. Инструкция по применению

1.1 Позиции стоя и выражения лица

- Самая лучшая позиция:

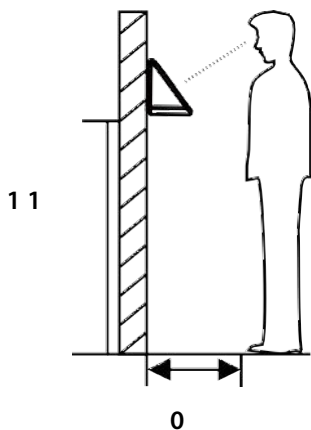

Для пользователей ростом 5-6 футов (1,55-1,85 м) мы рекомендуем пользователям стоять на расстоянии около 2 футов (0,5 м) от устройства. При просмотре изображения в окне дисплея устройства отойдите, если изображение выглядит слишком ярким. Подойдите ближе, если ваше изображение выглядит слишком темным.

Во время регистрации и проверки позиция установки устройства должна оставаться неизменной. Если необходимо переместить устройство, оставить ту же высоту установки, иначе функция распознавания будет плохой.

- Какие факторы способствуют плохой верификации:

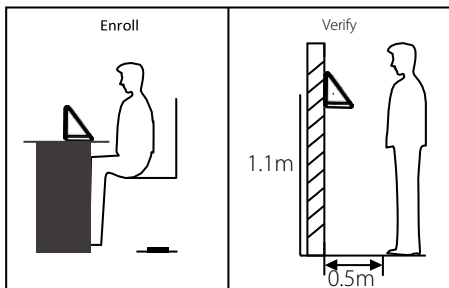

Разные позы

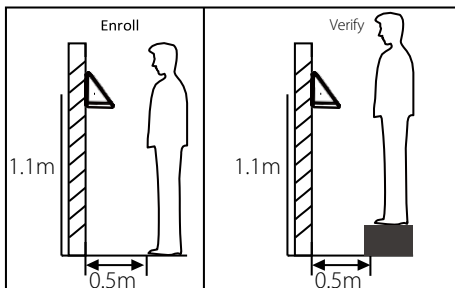

Разная высота

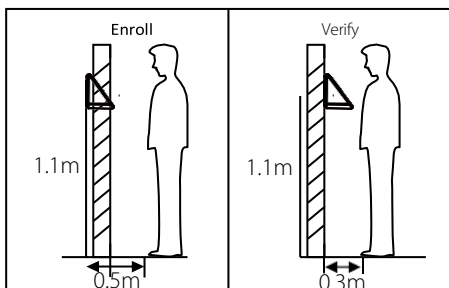

Разное расстояние

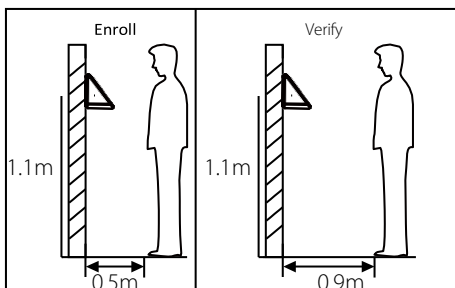

Разное расстояние

- Рекомендуемые выражения лица в отличие от нерекондуемых выражений:

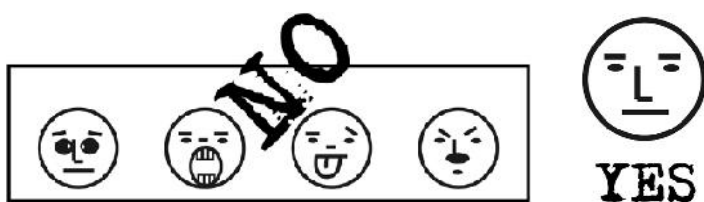

- Рекомендуемые позы в отличие от нерекондуемых поз:

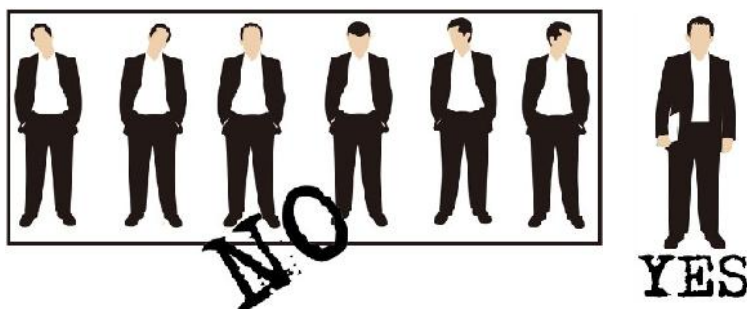

Примечание: во время регистрации и верификации постарайтесь, чтобы выражение лица было спокойным и стойте прямо.

- Как зарегистрировать лицо эффективно

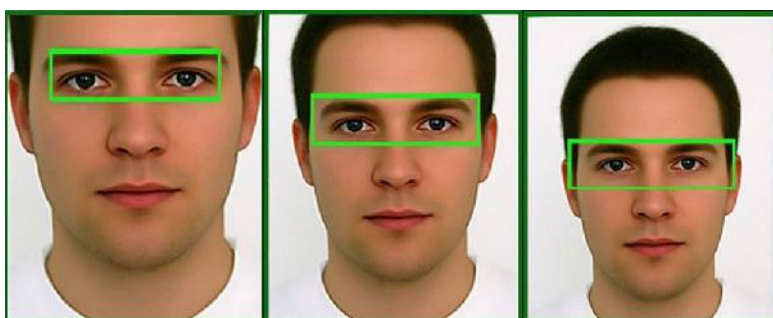

Во время регистрации местоположение вашего лица появляется в центре экрана, и следуйте голосовым подсказкам «Сфокусируйте глаза внутри зеленой рамки». Пользователь должен перемещаться вперед и назад, чтобы отрегулировать положение глаз во время регистрации лица.

1.2 Расположение пальца

Рекомендуется использовать указательный, средний и безымянный пальцы. Избегайте использования большого и маленького пальцев. Палец должен находится в горизонтальной плоскости к поверхности и быть отцентрированным к датчику отпечатка пальца.



Рекомендуемая позиция



Нерекомендуемая позиция

1.3 Режимы верификации

1.3.1 Верификация по отпечатку пальца★

- Режим верификации по отпечатку пальца 1:N → устройство сравнивает текущий отпечаток со всеми отпечатками пальцев пользователей, хранящимися на устройстве.

Используйте правильный способ одним из рекомендованных пальцев для регистрации и верификации. После верификации устройство может выдать два ответа: **Верификация прошла успешно** и **Верификация не удалась**.

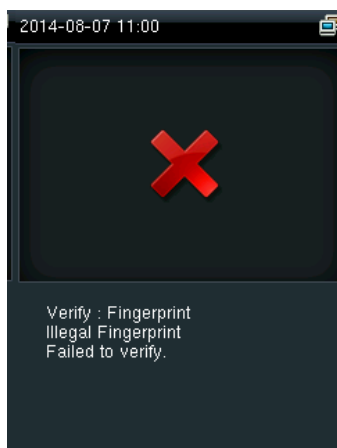

- Режим верификации по отпечатку пальца 1:1 → устройство сравнивает текущий отпечаток с отпечатками одного пользователя, чей идентификатор введен. Пользователи выбирают этот режим, если распознавание является хорошим.

Введите идентификатор пользователя и нажмите **«отпечаток пальца»**, после верификации устройство может выдать два ответа: **Верификация прошла успешно** и **Верификация не удалась**.

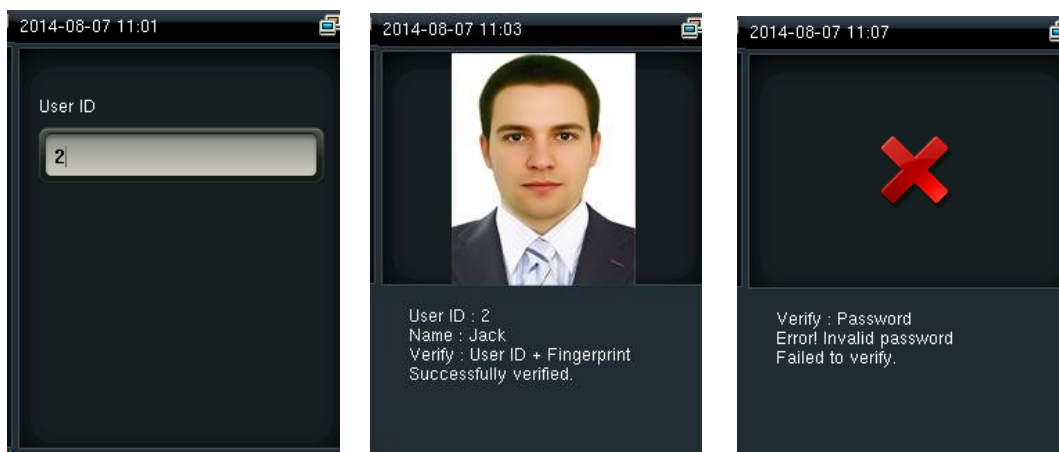

Примечания:

- » Устройство сообщает **«Неверный идентификатор»**, когда такого пользователя не существует.
- » Устройство сообщает «Пожалуйста, попробуйте еще раз», когда не верификация не удалась. Вы можете попробовать еще 2 раза. Если это не удалось через 3 раза, система вернется к начальному интерфейсу.

1.3.2 Верификация по лицу

- Режим верификации по лицу 1:N → устройство сравнивает текущее изображение лица со всеми изображениями лица пользователей, хранящимися на устройстве.

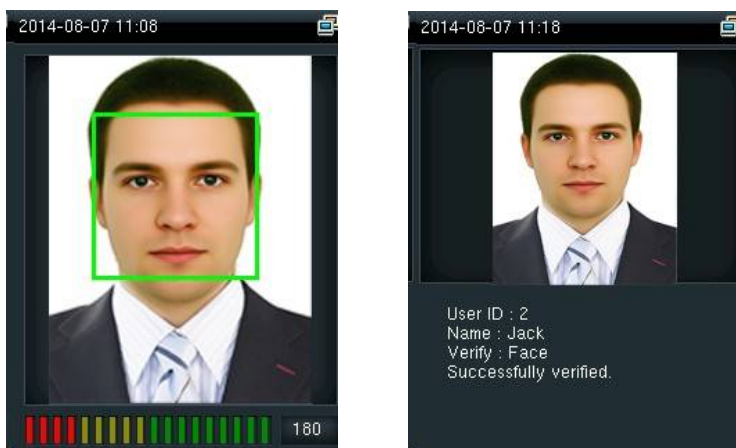

- Режим верификации по отпечатку пальца 1:1 → устройство сравнивает текущее изображение одного пользователя, чей идентификатор введен. Введите идентификатор пользователя и нажмите «Лицо».

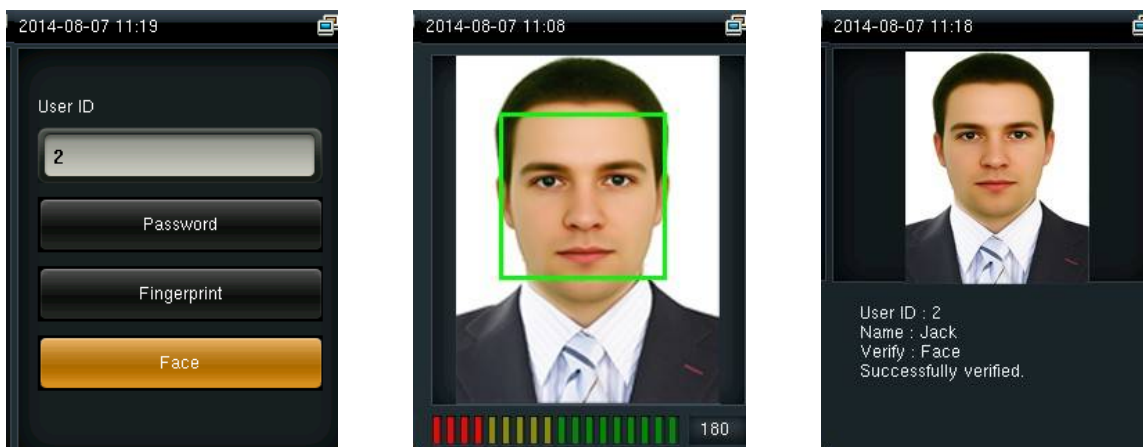

1.3.3 Верификация по паролю

Устройство сравнивает введенный пароль с паролем пользователя, идентификатор которого вводится. Введите идентификатор пользователя, нажмите «**Пароль**» и введите свой пароль. после верификации устройство может выдать два ответа:

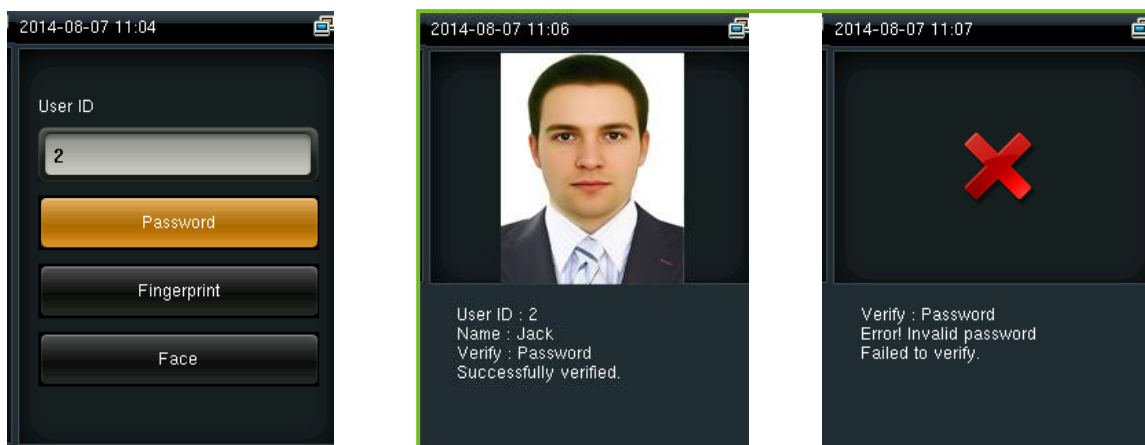

Примечание: устройство сообщает «**Неверный пароль**», когда не верификация не удалась. Вы можете попробовать еще 2 раза. Если это не удалось через 3 раза, система вернется к начальному интерфейсу.

1.3.4 Верификация по карте★

Просканируйте вашу зарегистрированную карту рядом с датчиком отпечатков пальца в режиме ожидания:



Примечания:

- » Устройство выдает «**Повторное сканирование**» после того, как вы успешно сканируете карту два раза подряд.
- » Устройство выдает “**У-У**”, если карта не зарегистрирована.

2. Главное меню

Запустите устройство, нажмите [M/OK], чтобы войти в Главное меню. Нажмите ▼, чтобы прокрутить страницу вниз.



Введение в функции:

Управление пользователями: основная информация о зарегистрированных пользователях, включая идентификатор пользователя, имя, роль пользователя, отпечаток пальца, изображение лица, пароль, пользовательская фотография и параметры контроля доступа.

Роль пользователя: установка привилегии прописанной роли, то есть привилегии рабочих меню.

Связь: установка соответствующих параметров связи между устройством и ПК, включая такие параметры как IP-адрес, маска подсети, шлюз, DNS, порт TCP COMM. и т.д.

Система: установка параметров системы и обновление прошивки, включая настройку даты и времени, параметров учета рабочего дня, лица и отпечатка пальцев, а также восстановление и обновление заводских настроек.

Персонализация: установка параметров пользовательского интерфейса, голоса, графика звонков, параметров состояния сканирования и настроек назначений клавиш быстрого вызова.

Управление данными: Удаление / Резервное копирование / Восстановление данных, хранящихся на устройстве.

Контроль доступа: включает установку параметров управления замком.

Диспетчер USB: установка и загрузка данных учета рабочего времени, пользовательских данных, рабочего кода, коротких сообщений и т. д. С помощью USB-диска вы можете импортировать восстановленные на устройстве данные в программное обеспечение учета рабочего времени или импортировать данные на другие устройства.

Поиск событий учета рабочего времени: является очень удобной для пользователя функцией поиска записей, сохраненных на устройстве.

Короткое сообщение: добавить / проверить / отредактировать / удалить публичные и личные сообщения. Установите параметры.

Рабочий код: добавить / проверить / отредактировать / удалить рабочий код. Если эта функция включена, вы должны выбрать один или ввести действующий рабочий код после верификации.

Автоматическое тестирование: проверьте, доступен ли каждый модуль, включая ЖК-дисплей, голос, клавиатуру, датчик отпечатков пальцев, лицо и часы реального времени.

Системная информация: проверьте емкость устройства, базовую информацию и информацию о прошивке.

3. Управление пользователями

3.1 Новый пользователь

Только зарегистрированный пользователь может выполнить верификацию на устройстве. Запустите устройство, войдите в главное меню. Войдите в «**Управление пользователями**» → «**Новый пользователь**»:

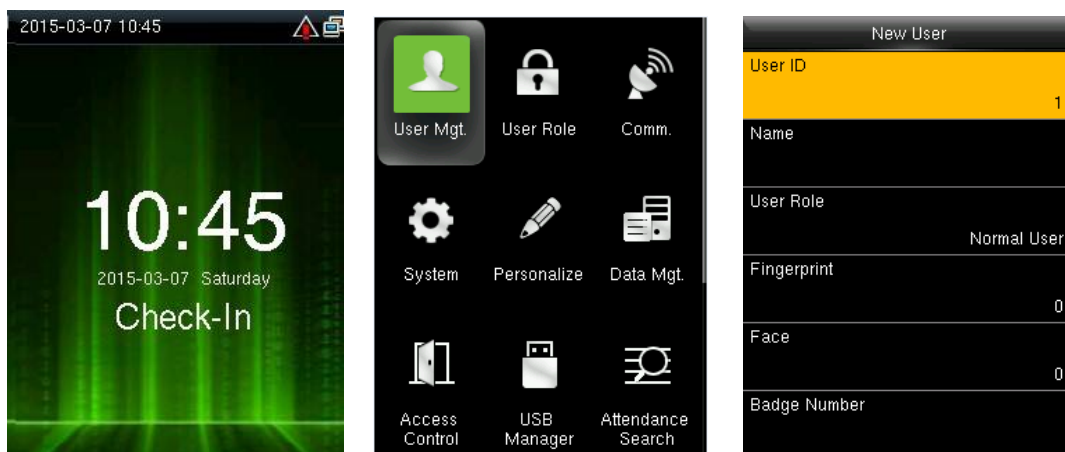

3.1.1 Введите идентификатор и имя пользователя

Нажмите ▼ / ▲, чтобы выбрать «**Идентификатор пользователя**» / или «**Имя пользователя**» в интерфейсе **Новый пользователь**, нажмите [M/OK]:

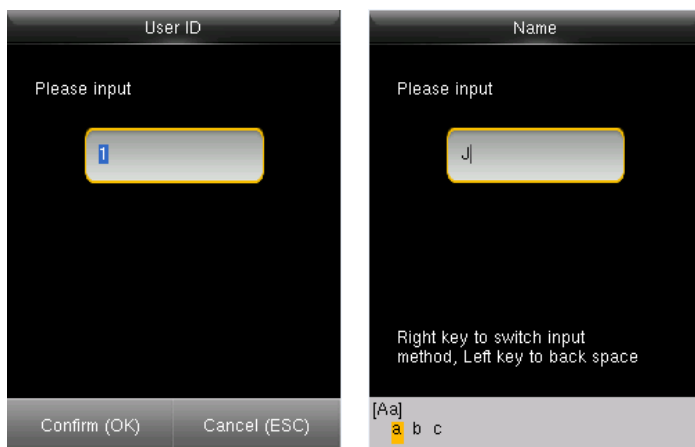

Примечания: вы можете ввести идентификатор или использовать то, что относится к устройству. Нажмите ►, чтобы переключить тип **Ввода символов T9**. Введите имя с помощью **Ввода T9**. О методе **Ввод T9**, см. «[Приложение 1 Ввод T9](#)».

3.1.2 Выберите роль пользователя

Нажмите ▼ / ▲, чтобы выбрать «**Роль пользователя**» в интерфейсе **Новый пользователь**, нажмите [M/OK]:

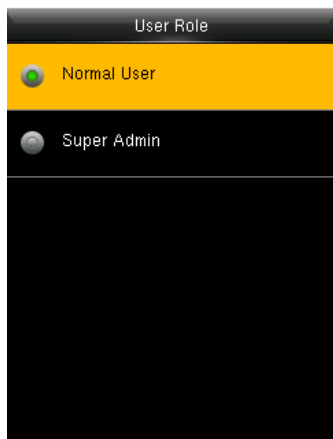

Суперадминистратор: суперадминистратор получает права на управление всеми функциями и меню на устройстве.

Обычный пользователь: обычному пользователю разрешено только сканировать, запрашивать собственную запись учета рабочего времени, проверять сообщения.

Примечание: вам лучше зарегистрироваться суперадминистратором для простоты управления

3.1.3 Зарегистрировать отпечаток пальца ★

Нажмите ▼ / ▲, чтобы выбрать «**Отпечаток пальца**» в интерфейсе **Новый пользователь**, нажмите [M/OK]:



1. Нажмите нужную цифровую клавишу, соответствующую отпечатку пальца, затем нажмите [M /OK].

2. Прижмите отпечаток пальца к датчику три раза после запроса устройства.

Примечание: вам необходимо повторно зарегистрироваться, если устройство сообщает «**Пожалуйста, попробуйте еще раз**».

3.1.4 Зарегистрировать лицо

Нажмите ▼ / ▲ чтобы выбрать «**Лицо**» в интерфейсе **Новый пользователь**, нажмите [M/OK]:

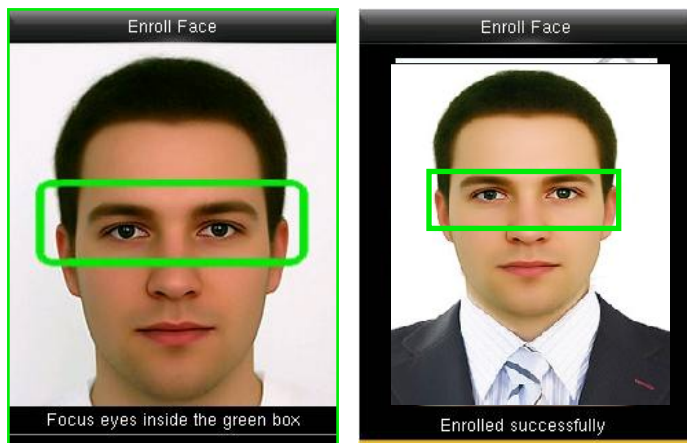

Сфокусируйте глаза внутри зеленой рамки, как говорит устройство.

Примечание: во время регистрации лица фотография будет автоматически сделана и сохранена на устройстве в качестве

«**Пользовательской фотографии**», если не будет сделана другая фотография.

3.1.5 Зарегистрировать карту★

Нажмите ▼ / ▲ чтобы выбрать «**Номер карты**» в интерфейсе **Новый пользователь**, нажмите [M/OK]:

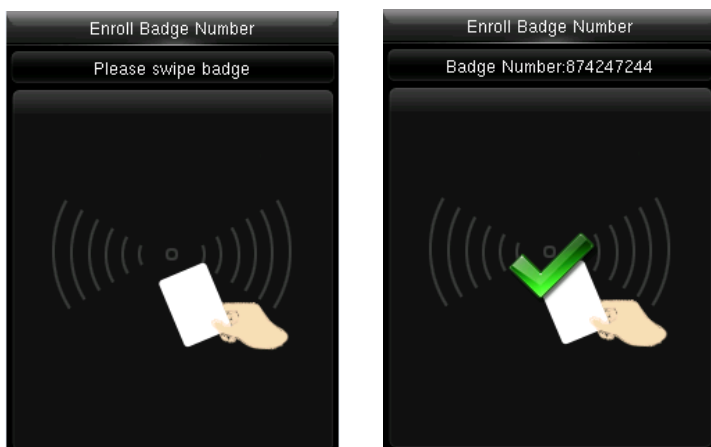

Проведите свою картой рядом с датчиком отпечатков пальцев.

Примечание: пожалуйста, возьмите другую карту, если устройство показывает «Ошибка! Карта уже зарегистрирована». Карта должна быть интеллектуальной картой.

3.1.6 Зарегистрировать пароль

Нажмите ▼ / ▲, чтобы выбрать «**Пароль**» в интерфейсе **Новый пользователь**, нажмите [M/OK]:

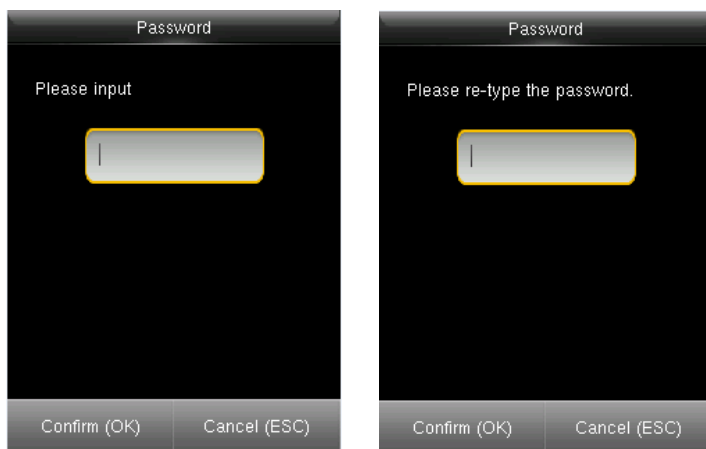

Введите 1-8 цифр пароля и нажмите [M/OK], затем перепишите пароль.

3.1.7 Зарегистрировать фотографию

Нажмите ▼ / ▲, чтобы выбрать «**Фотографию пользователя**» в интерфейсе **Новый пользователь**, нажмите [M/OK]:

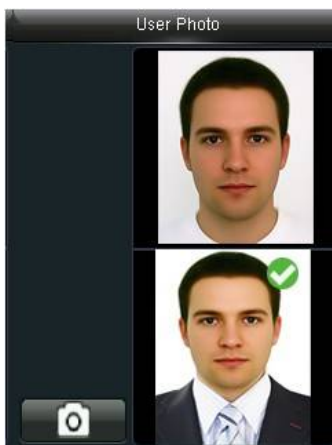

Сохраняйте дружелюбное выражение лица и нажмите [M/OK], чтобы сделать фотографию. Фотография отображается после успешной верификации.

3.1.8 Роль контроля доступа

Нажмите ▼ / ▲, чтобы выбрать «**Роль контроля доступа**» в интерфейсе **Новый пользователь**, нажмите [M/OK]:

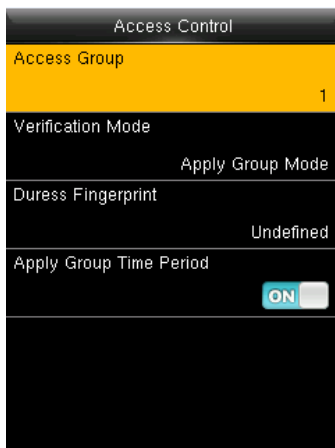

Группа доступа: выберите группу доступа для нового пользователя. Режим верификации: выберите режим верификации для нового пользователя.

Отпечаток пальца принуждения: выберите зарегистрированный отпечаток в качестве отпечатка пальца принуждения для нового пользователя.

Применить период времени разрешенного доступа группы: применение период времени разрешенного доступа группы для нового пользователя. Выберите, какой период времени использовать, если таковой отсутствует.

Примечание: Для получения более подробной информации о контроле доступа см. [«9 Контроль доступа»](#).

- Выберите группу доступа, отпечаток пальца принуждения и период времени разрешенного доступа группы.

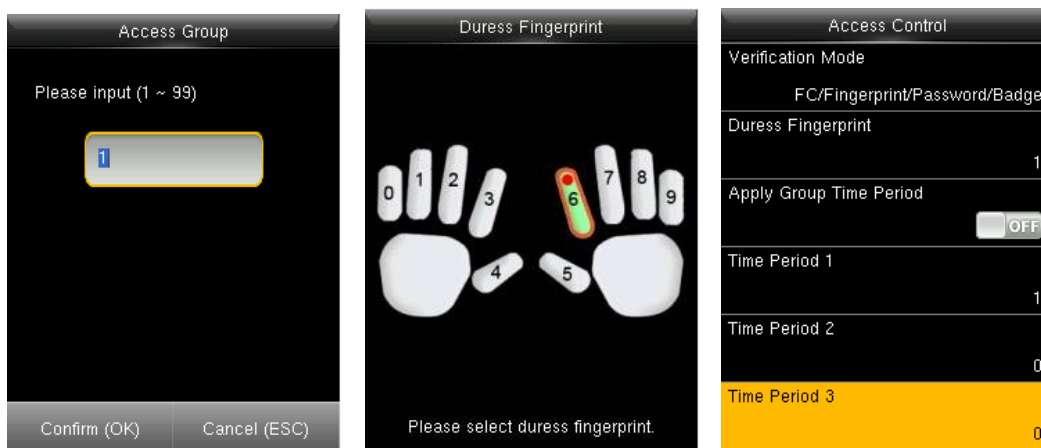

1. Максимальный номер группы составляет 99.
 2. Выберите один или несколько зарегистрированных отпечатков пальцев в качестве отпечатков пальцев принуждения. Устройство генерирует тревогу, когда вы проходите верификации по отпечаткам пальцев.
 3. Максимальное число периодов времени составляет 50.
- Выберите режим верификации

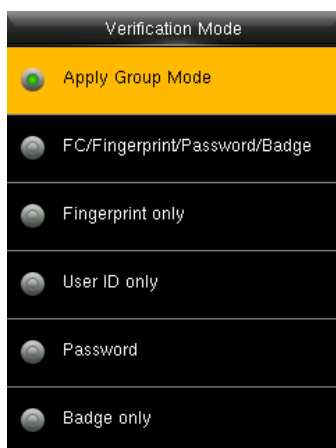

Применить период времени разрешенного доступа группы: пользователь использует режим верификации группы. Если вы не используете режим -09 верификации группы, существует 21 комбинированный режим: Лицо / Отпечаток пальца / Пароль / Карта, Только отпечаток пальца, Только идентификатор пользователя, только Пароль, Карта, Отпечаток пальца / Пароль и т. д.

Когда вы выбираете один из комбинированных режимов, вам необходимо верифицировать все данные в этом режиме, чтобы выполнить верификацию. Например, если выбран «Отпечаток пальца» / «Пароль», чтобы выполнить верификацию необходимо выполнить и верификацию отпечатка пальца, и верификацию пароля.

3.2 Управление пользователями

Запустите устройство, войдите в Главное меню. Войдите в «**Управление пользователями**» → «**Все пользователи**».

- Редактировать пользователя

Нажмите ▼/ ▲, чтобы выбрать пользователя для редактирования и нажмите [M/OK].

Войдите в «**Редактирование**» :

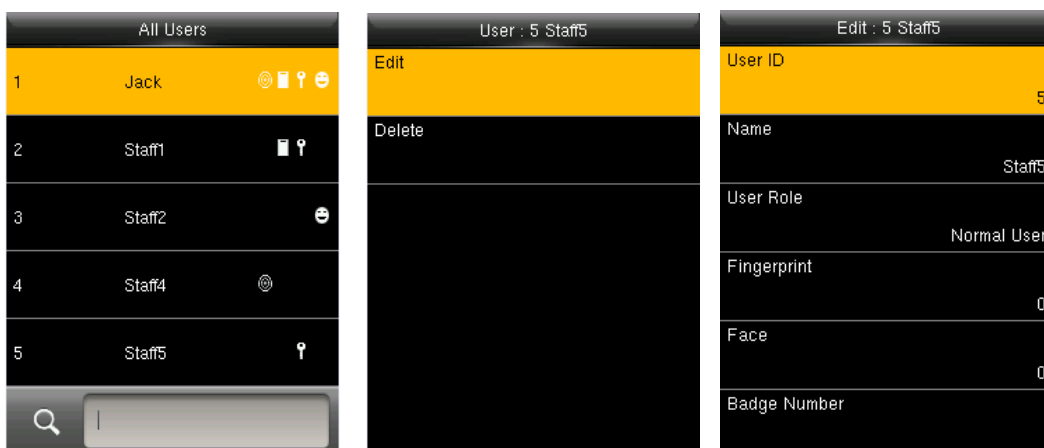

Вы можете изменить любую информацию за исключением **Идентификатора пользователя**.

- Удалить пользователя

Нажмите ▼/ ▲, чтобы выбрать пользователя для редактирования и нажмите [M/OK].

Войдите в «**Удалить**» :

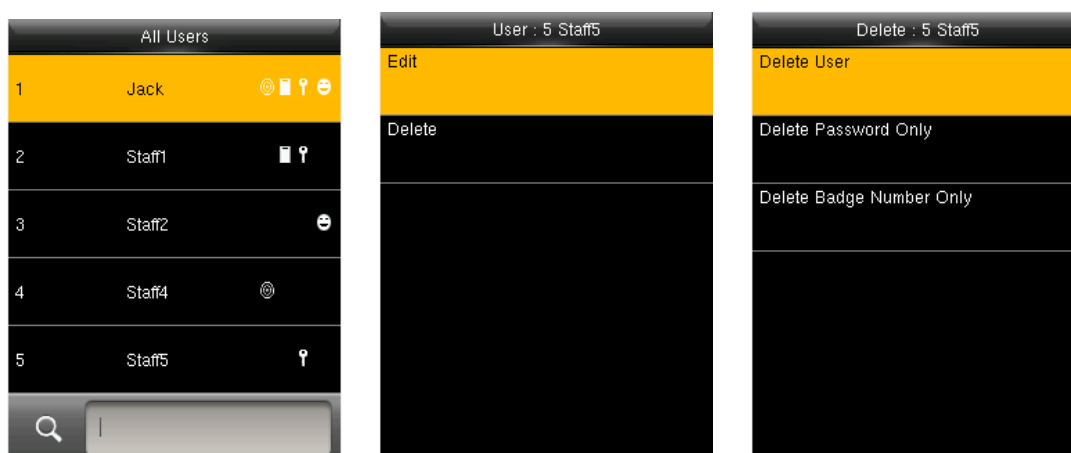

Вы можете выбрать различные виды пользовательских данных для удаления.

- Поиск пользователя

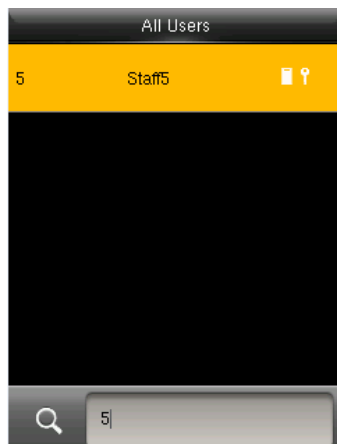
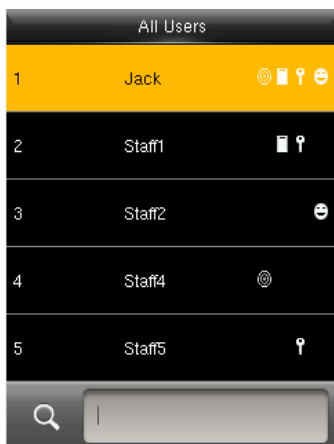

Введите Идентификатор пользователя для быстрого поиска пользователя, затем можно редактировать или удалять пользователя.

3.3 Стиль отображения

Стилем по умолчанию является «**Однострочный**». Войдите в «**Управление пользователями**» → «**Стиль отображения**»:

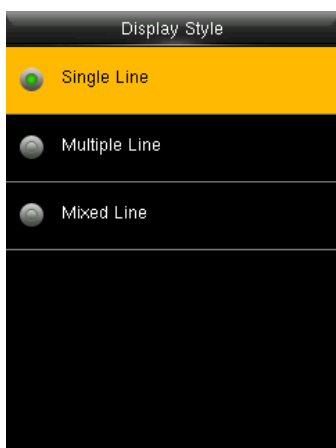

Выберите стиль

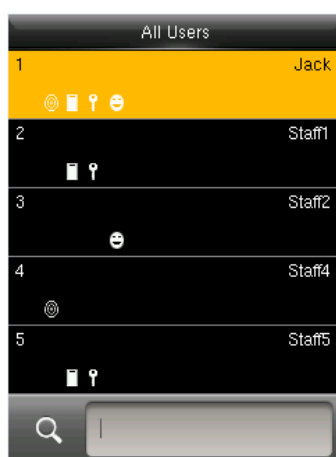

Многострочный

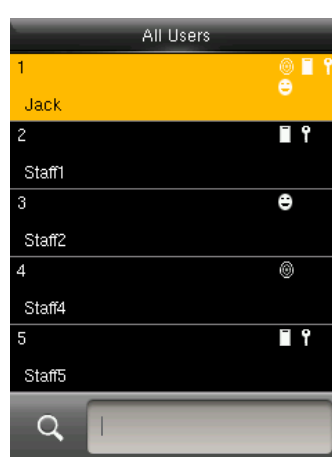

Смешанная линия

4. Роль пользователя

Определите роли для управления устройством. Вы можете указать доступные меню для работы с ролью. Присутствуют 3 роли. Войдите в «**Роль пользователя**». Нажмите одну из трех ролей для редактирования:

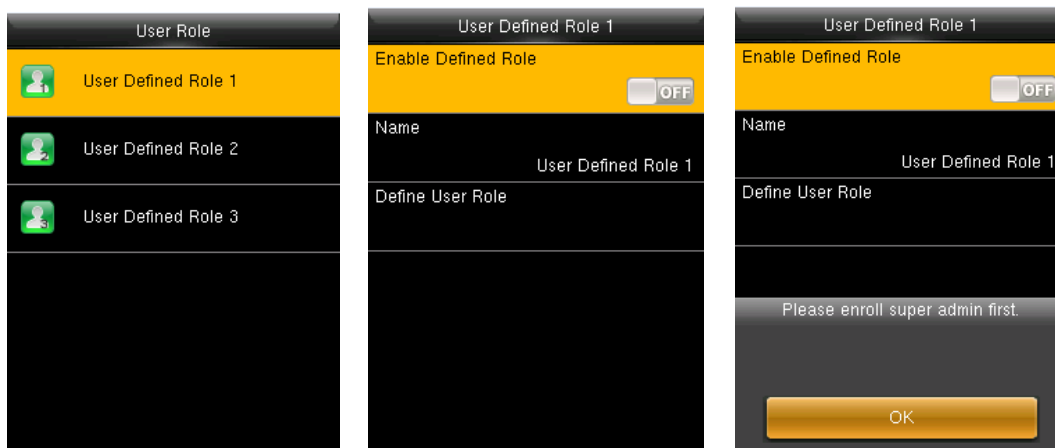

Суперадминистратор должен зарегистрироваться до определения новой роли, иначе функцию нельзя включить.

- Определение имени и функций

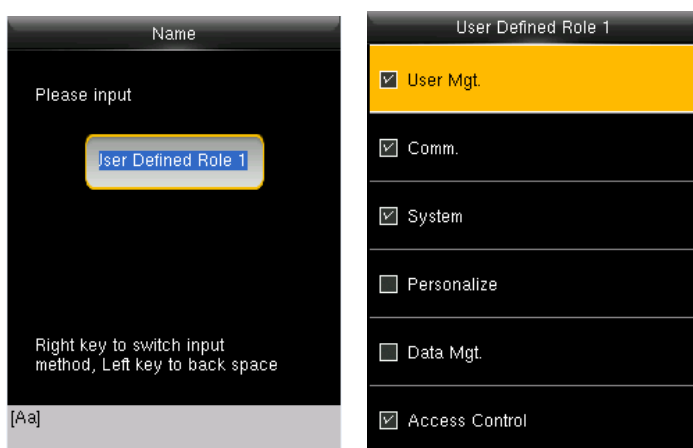

1. Введите имя с помощью ввода T9.
2. Вы можете определить более одного доступного меню для роли. Нажмите [M / OK], чтобы выбрать.

5. Настройка связи

Установите параметры связи. Войдите в «Связь»:

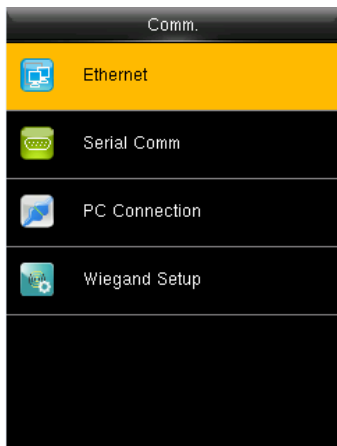

Ethernet: устройство может связываться друг с другом посредством установленных вами параметров.

Последовательная связь: устройство может связываться друг с другом через заданные вами параметры последовательного порта.

Подключение к ПК: установите пароль и идентификатор устройства, чтобы вы могли подключить устройство к программному обеспечению ПК.

Установка Wiegand: установите выходные параметры Wiegand. Подробнее см. [«5.4 Установка Wiegand»](#).

5.1 Ethernet

Войдите в «Связь» → «Ethernet»:

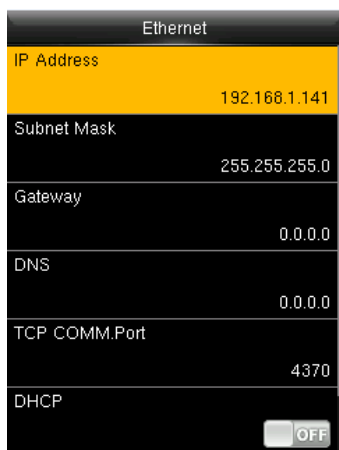

IP-адрес: при необходимости измените его. Не может быть одинаковым с ПК.

Маска подсети: при необходимости измените ее.

Шлюз: необходимо установить адрес, если устройство и ПК находятся в разных сегментах сети. Измените его при необходимости.

DNS: установите адрес вашего DNS-сервера.

Порт TCP COMM: установите порт связи TCP.

DHCP: протокол динамической конфигурации хоста, который используется для выделения динамических IP-адресов клиентам сервером.

Отображать в строке состояния: отображать ли значки состояния сети в строке состояния.

5.2 Последовательная связь

Войдите в «Связь» → «Последовательная связь»:



RS232: использовать ли RS232 для связи с ПК.

RS485: использовать ли RS485 для связи с ПК.

Скорость передачи данных: используется для связи с ПК.

RS232 рекомендуется для высокой скорости.

Примечание: для RS232 доступно 5 типов скорости передачи данных: 9600, 19200, 38400, 57600 и 115200; «9600» не относится к RS485. Перезагрузите устройство, чтобы изменения вступили в силу.

5.3 Подключение ПК

Для повышения безопасности данных учета рабочего времени здесь необходимо установить пароль для подключения. Войдите в «Связь» → «Подключение ПК»:

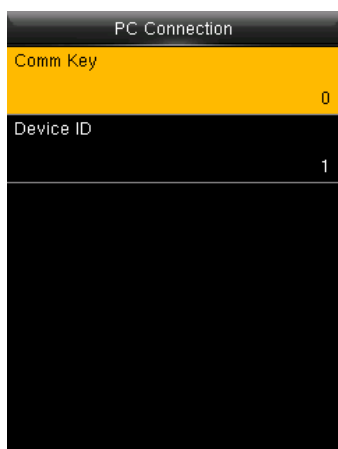

Клавиша связи: установите 1-6-значный пароль подключения, пароль должен быть введен, когда программное обеспечение ПК подключает устройство для считывания данных.

Идентификатор устройства: идентификатор находится в диапазоне 1-254. Если включен RS232 или RS485, этот идентификатор необходимо ввести в программный интерфейс связи.

5.4 Установка Wiegand

Связь Wiegand реализует связь идентификатора пользователя и номера карты между устройствами. Когда главный и подчиненный блоки подключены, данные верификации в подчиненном блоке будут отображаться в главном блоке. Это означает, что, как только вы успешно подтвердите в подчиненном блоке, главный блок получит сигнал и откроет дверь. Наше устройство может использоваться только как подчиненный блок, поэтому необходимо настроить выход Wiegand.

Войдите в «Связь» → «Установка Wiegand» → «Выход Wiegand» :

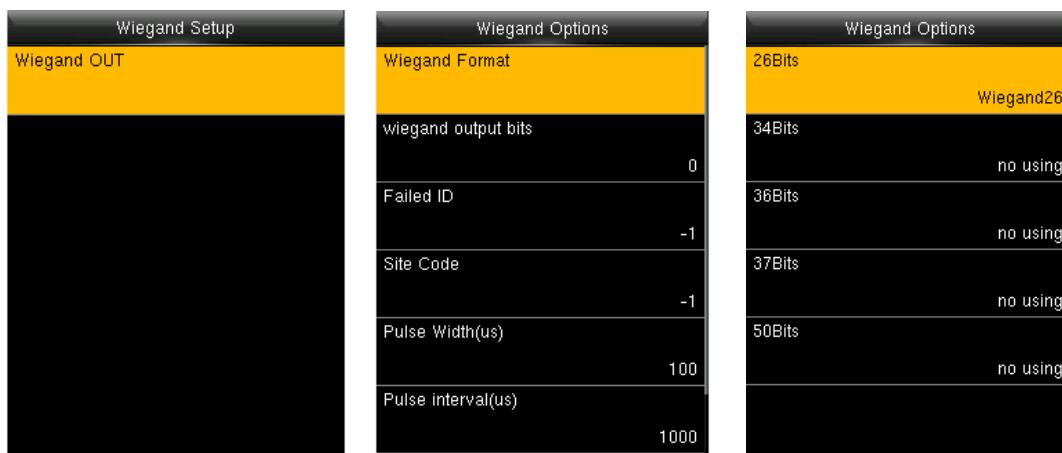

Формат Wiegand: в системе присутствует 5 встроенных форматов: 26-битный Wiegand, 34-битный Wiegand, 36-битный Wiegand, 37-битный Wiegand и 50-бит Wiegand. Каждый формат имеет два типа WiegandX и WiegandXa, за исключением 50-битного Wiegand. Вы можете выбрать более одного формата Wiegand.

Выходные биты Wiegand: выберите биты формата Wiegand на основе выбранных вами форматов Wiegand. Если вы сделали все пять используемых форматов, вам нужно выбрать пять битов.

Неудавшийся идентификатор: установите выходное значение для неудавшейся верификации. Выходной формат определяется форматом Wiegand. Значение варьируется от 0 до 65535.

Код сайта: аналогично идентификатору устройства. Значение варьируется от 0 до 256

Ширина импульса: ширина импульса данных, доставляемых посредством Wiegand. Можно регулировать в диапазоне от 20 до 100 микросекунд.

Импульсный интервал: можно регулировать в диапазоне от 200 до 20000 микросекунд.

Тип идентификатора: выберите выходные данные форматом Wiegand. **Идентификатор пользователя** или **Номер карты** являются опциональными.

Определения форматов Wiegand:

Формат Wiegand	Требования
Wiegand26	<p>ECCCCCCCCCCCCCCCCCCCCCCCC</p> <p>Состоит из 26 бит двоичных чисел, причем 1-й бит является битом четной проверки четности для 2-13-го битов, 26-й бит является битом нечетной проверки четности для 14-25-го битов, а 2-25-й биты являются номером карты.</p>

Wiegand26a	<p>ESSSSSSSSCCCCCCCCCCCCCCCCCO</p> <p>Состоит из 26 бит двоичных чисел, причем 1-й бит является битом четной проверки четности для 2-13-го битов, 26-й бит является битом нечетной проверки четности для 14-25-го битов, 2-9-й биты являются кодом сайта и 10-25-й биты являются номером карты.</p>
Wiegand34	<p>ECCCCCCCCCCCCCCCCCCCCCCCCCCCCCO</p> <p>Состоит из 34 бит двоичных чисел, причем 1-й бит является битом проверки четности для 2-17-го битов, а 34-й бит является битом проверки нечетности для 18-33-го битов, а 2-25-й биты являются номером карты.</p>
Wiegand34a	<p>ESSSSSSSSCCCCCCCCCCCCCCCCCCCCCO</p> <p>Состоит из 34 бит двоичных чисел, причем 1-й бит является битом четной проверки четности для 2-17-го битов, 34-й бит является битом нечетной проверки четности для 18-33-го битов, 2-9-ый биты являются кодом сайта, а 10-25-й биты являются номером карты.</p>
Wiegand36	<p>OFFFFFFFFFCCCCCCCCCCCCCCCCMME</p> <p>Состоит из 36 бит двоичных кодов. 1-й бит является битом нечетной проверки четности от 2-го до 18-го битов, а 36-й бит является битом четной проверки четности от 19-го до 35-го битов. 2–17-й бит - это код устройства, 18–33-й - номер карты, а 34–35-й - код производителя.</p>
Wiegand36a	<p>EFFFFFFFCCCCCCCCCCCCCCCCCO</p> <p>Состоит из 36 бит двоичного кода. 1-й бит является битом четной проверки четности от 2-го до 18-го битов, а 36-й бит является битом нечетной проверки четности от 19-го до 35-го битов. 2–19-й бит - это код устройства, а 20–35-й - номер карты.</p>
Wiegand37	<p>OMMMMSSSSSSSSSSSSCCCCCCCCCCCCCCE</p> <p>Состоит из 37 бит двоичного кода. 1-й бит является битом нечетной проверки четности со 2-го по 18-й биты, а 37-й бит является битом четной проверки четности с 19-го по 36-й биты. 2-4-й биты - это код производителя, 5-16-й биты - код сайта, а 21-36-й биты - номер карты.</p>

6. Системные настройки

Установите системные параметры. Войдите в «**Систему**»:

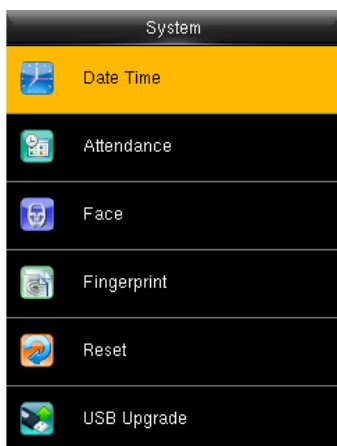

Сброс не может очистить пользовательскую информацию и данные учета рабочего времени в устройстве.

6.1 Дата и Время

Установите системную дату и время. Войдите в «**Система**» → «**Дата и время**»:

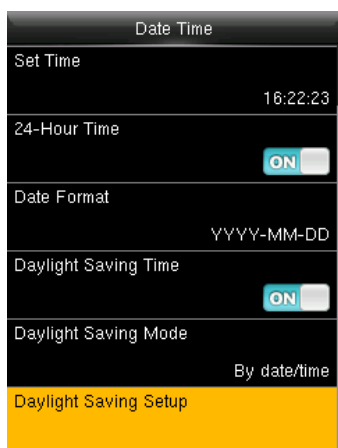

Установить дату / время: установить дату и время устройства.

24-часовое время: использовать ли 24-часовой режим отображения. Если нет, то используется 12-часовой режим отображения.

Формат даты: установите формат даты: ГГ-ММ-ДД, ГГ / ММ / ДД, ГГ.ММ.ДД, ДД-ММ-ГГ и т. д..

- Летнее время (DST)

DST, также называемое Летним временем, представляет собой систему, регулирующую местное время для экономии энергии. Время, принятое в установленные даты, называется «DST». Обычно время будет на один час вперед летом. Это позволяет пользователям спать или вставать раньше, а также уменьшать освещение устройства для экономии энергии. Осенью время возобновит стандартное время. Правила разные в разных странах.

Устройство поддерживает функцию DST для регулировки на один час вперед при х х (Час): х х (Минута) х х (День) х х (Месяц) и назад на один час при х х (Час): х х (Минута) х х (День) х х (Месяц). Например, настройте часы на один час вперед в 08:00 часов 1 апреля и на один час назад в 08:00 часов 1 октября.

Режим летнего времени: выберите режим даты или недели.

Настройка перехода на летнее время: установите время начала и окончания летнего времени.

Примечание: время окончания летнего времени не может быть установлено на следующий год. Более конкретно, время окончания должно быть позже, чем время начала в том же году.

6.2 Параметры учета рабочего времени

Установите параметры учета рабочего времени. Войдите в «**Систему**» → «**Учет рабочего времени**»:

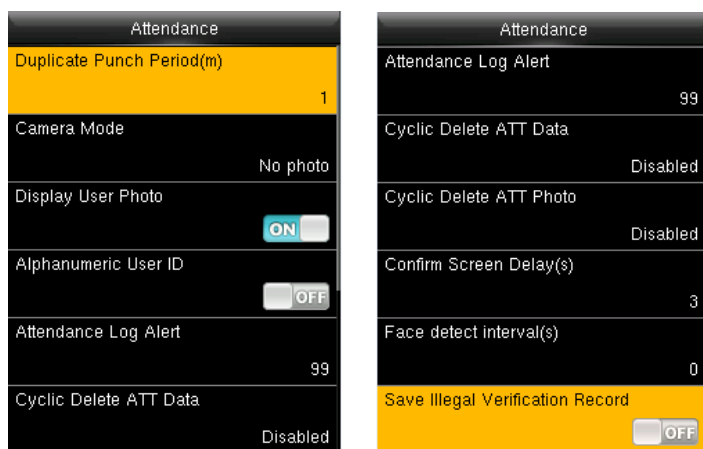

Параметры состояния интерфейса учета рабочего времени приведены ниже:

Период повторного сканирования (мин.): в установленный период времени (единица измерения: минуты) повторная запись учета рабочего времени пользователя не будет сохранена (допустимое время составляет 1 ~ 999999 минут).

Режим камеры: укажите, следует ли снимать и сохранять фотографии, когда пользователи проходят верификацию по лицу.

Отсутствие фотографий: при верификации пользователей устройство не делает фотографии.

Фотографии делаются, но не сохраняются: при верификации пользователей фотографии делаются, но не сохраняются.

Фотографии делаются и сохраняются: при верификации пользователей фотографии делаются и сохраняются.

Сохранение при успешной верификации: при успешной верификации пользователей фотографии делаются и сохраняются.

Сохранение при неудавшейся верификации: при неудавшейся верификации пользователей фотографии делаются и сохраняются.

Отображать фотографию пользователя: укажите, следует ли отображать фотографии пользователя при успешной верификации пользователей.

Буквенно-цифровой идентификатор пользователя: укажите, поддерживает ли идентификатор пользователя буквенно-цифровой набор. Идентификатор пользователя с алфавитно-цифровой набором удобен для сортировки и управления пользователями.

Оповещение журнала событий учета рабочего времени: если оставшаяся емкость журнала меньше установленного значения, устройство автоматически выдаст сообщение с предупреждением. Допустимое значение: 1 ~ 9999.

Циклическое удаление данных АТТ: количество удаляемых данных учета рабочего времени за один раз при достижении ими максимальной емкости. Допустимое значение: 1 ~ 999.

Циклическое удаление фотографий АТТ: количество удаляемых фотографий учета рабочего времени за один раз при достижении ими максимальной емкости. Допустимое значение: 1 ~ 99.

Подтверждение задержки экрана (сек): задержка при отображении результата верификации, значение составляет 1 ~ 9.

Интервал обнаружения лица (сек): установите интервал для верификации того же лица, значение составляет 0 ~ 9.

Правило истечения: после включения вы можете выбрать 3 правила истечения: «Сохранить пользователя», «Нет аудита будущего сканирования» / «Сохранить пользователя» и «Аудит будущего сканирования» / «Удалить пользователя».

6.3 Параметры лица

Установите параметры учета рабочего времени. Войдите в «Систему» → «Лицо»:

Пороговое значение совпадения 1:1: Совпадение верификации по лицу и зарегистрированного шаблона.

Пороговое значение совпадения 1:N: Совпадение верификации по лицу и всех шаблонов.

Экспозиция: установите значение экспозиции камеры. Значение варьируется от 40 до 1000.

Качество: установите порог качества для полученных изображений. Устройство обрабатывает их принятие алгоритма лица, когда их качество выше порога; в противном случае он фильтрует эти изображения лица. Значение составляет 50-150.

Примечание: неправильная настройка параметров «Экспозиция» и «Качество» может серьезно повлиять на производительность устройства. Пожалуйста, настройте параметры экспозиции и качества под руководством наших сотрудников послепродажного обслуживания.

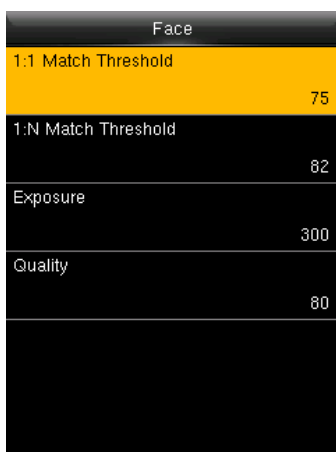

Face	
1:1 Match Threshold	75
1:N Match Threshold	82
Exposure	300
Quality	80

Рекомендуемые пороговые значения приведены ниже:

FRR	FAR	Пороговое значение	
		1:N	1:1
Высокое	Низкое	85	80
Среднее	Среднее	82	75
Низкое	Высокое	80	70

6.4 Параметры отпечатков пальцев★

Установите параметры учета рабочего времени. Войдите в «Систему» →

«Отпечаток пальца»:

Порог совпадения 1:1: совпадение отпечатка пальца и шаблона.

Порог совпадения 1:N: совпадение отпечатка пальца и всех шаблонов.

Чувствительность датчика отпечатка пальцев: установите чувствительность

датчика отпечатка пальца. Рекомендуется использовать значение по умолчанию Среднее. Если сухость приводит к медленной реакции датчика отпечатка пальца, вы можете установить этот параметр на Высокий, чтобы повысить чувствительность датчика отпечатка пальца.

Время повтора 1:1: при верификации по паролю, отпечатку пальца или лицу 1:1 пользователь может забыть зарегистрированный палец или пароль, кроме того, палец может быть расположен неправильно. Чтобы уменьшить количество повторных нажатий клавиатуры, устройство позволяет повторить попытку после неудавшейся верификации.

Изображение отпечатка пальца: отображать ли изображение отпечатка пальца на экране во время **регистрации или верификации:** Показать для регистрации, Показать для совпадения, Всегда показывать, Отсутствует.

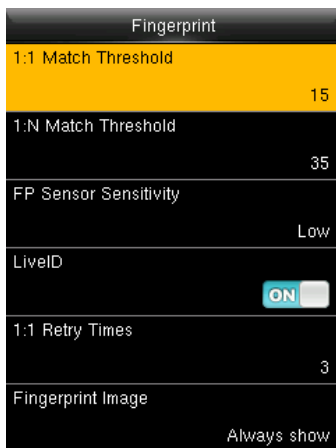

Рекомендуемые пороговые значения приведены ниже:

FRR	FAR	Пороговое значение	
		1:N	1:1
Высокое	Низкое	45	25
Среднее	Среднее	35	15
Низкое	Высокое	25	10

6.5 Сброс

Сбросить настройки связи, настройки системы, персонализировать настройки и т. д.

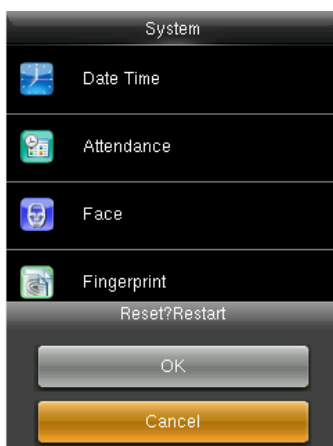

6.6 Обновление USB

Программу прошивки устройства можно обновить пакетом обновления на USB-диске. Вы не должны проводить обновление. Если вам нужен файл обновления, пожалуйста, свяжитесь с нашей службой технической поддержки.

7. Настройка персонализации

Установите некоторые обычные параметры. Войдите в «**Персонализация**»:

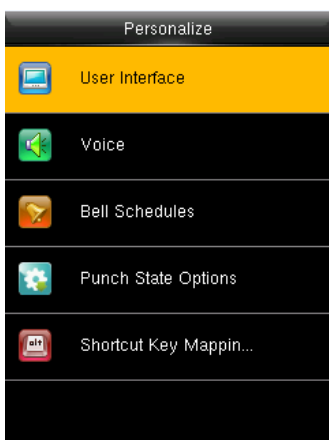

7.1 Пользовательский интерфейс

Установите отображаемые параметры. Войдите в «**Персонализация**» →

«**Пользовательский интерфейс**»:

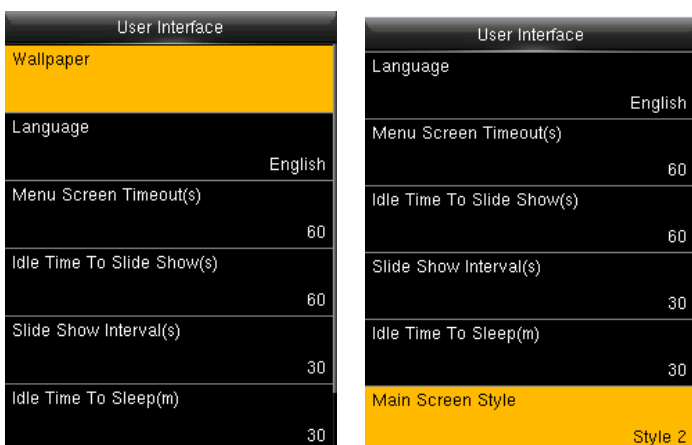

Обои: выберите обои главного экрана по мере необходимости.

Язык: выберите язык устройства по мере необходимости. **Время ожидания экрана меню (сек):** когда время работы в режиме ожидания больше этого значения, система возвращается к начальному интерфейсу. Допустимая область значений составляет 60 ~ 99999 секунд.

Время ожидания до появления слайд-шоу (сек): когда время ожидания на главном экране больше, чем это значение, на главном экране отображается слайд-шоу. Допустимая область значений составляет от 3 до 999 секунд.

Интервал слайд-шоу (сек): установить интервал для того, чтобы изменить отображаемые изображения в слайд-шоу, диапазон значений составляет 3 ~ 999 секунд.

Время бездействия до перехода в спящий режим (мин): когда рабочее время ожидания достигнет этого значения, устройство перейдет в спящий режим. Нажатие на любую клавишу или отпечаток пальца разбудит устройство. Допустимые значения: от 1 до 999 минут.

Стиль основного экрана: выберите необходимый стиль отображения (доступно 3 стиля).

7.2 Настройка голоса

Установите параметры голоса. Войдите в **«Персонализация»** → **«Голос»**:

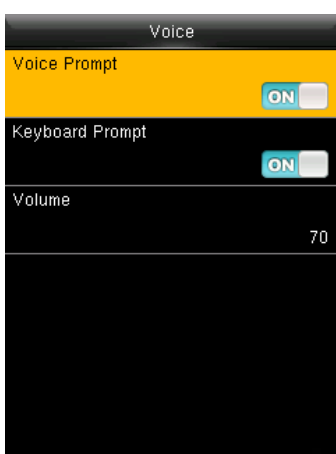

Голосовая подсказка: выберите, нужно ли включать голосовые подсказки во время работы. **Подсказка клавиатуры:** выберите, следует ли включать голос клавиатуры во время нажатия клавиатуры. **Громкость:** установить громкость устройства.

7.3 Графики звонков

Компании должны оповещать посредством звонков о начале и окончании рабочих смен. Вы можете запланировать более одного звонка. Войдите в **«Персонализация»** → **«Графики звонков»**:

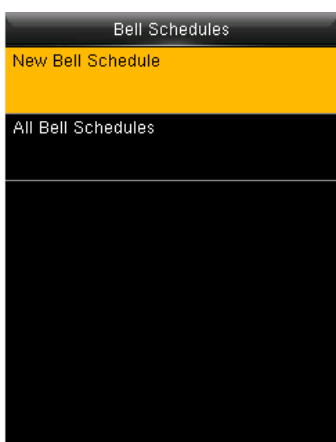

- Установить новый звонок

- Войдите в «Персонализация» → «Графики звонков» → «График нового звонка»:

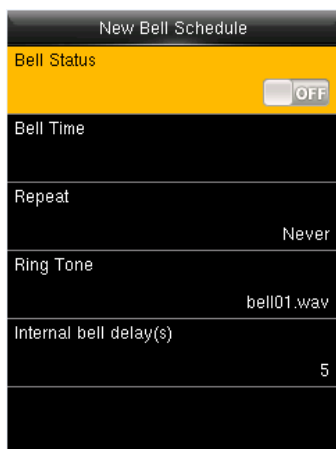

Состояние звонка: выберите, нужно ли включить звонок.

Время звонка: установите время звонка во время езды на велосипеде.

Повтор: установите время цикла этого звонка.

Мелодия звонка: выберите мелодию звонка.

Интервальная задержка звонка (с): Установите длительность звонка. Допустимое значение: от 1 до 999 секунд.

- Редактировать звонок

Войдите в «Персонализация» → «Графики звонков» → «Все графики звонков»:

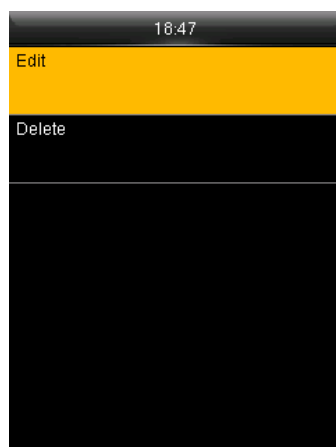
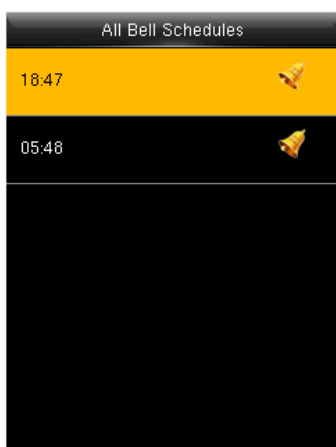

1. Выберите звонок для редактирования.

2. Нажмите «Изменить», чтобы изменить данные.

- Удалить звонок

Войдите в «Персонализация» → «Графики звонков» → «Все графики звонков», чтобы выбрать звонок для удаления.

7.4 Параметры состояния сканирования

Установите режим клавиш состояния. Войдите в «**Персонализация**» → «**Параметры состояния сканирования**»:

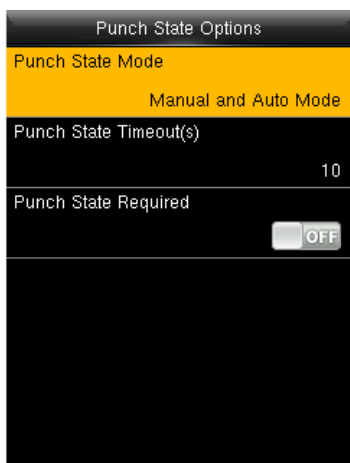

Режим состояния сканирования: Выкл.: Выключить функцию клавиши состояния сканирования.

Ручной режим: Пользователь вручную переключает состояние сканирования посредством нажатия соответствующей клавиши быстрого вызова.

Автоматический режим: установка состояний сканирования позволит автоматически переключать при достижении времени переключения.

Ручной и автоматический режим: клавиша состояния с помощью ручного переключения переключает на автоматический план после истечения времени ожидания.

Ручной фиксированный режим: после переключения вручную эта функция позволяет поддерживать такое состояние до следующего переключения вручную.

Фиксированный режим: отображение фиксированного состояния сканирования.

Истечение времени ожидания состояния сканирования (сек): отображается время одного состояния сканирования. Состояние сканирования исчезнет или переключится на другие состояния сканирования по истечении времени ожидания. Значение составляет 5 ~ 999 секунд.

Требуемое состояние сканирования: укажите, следует ли выбирать состояние сканирования при верификации.

Примечание: существует четыре состояния сканирования: регистрация входа, регистрация выхода, сверхурочные на вход, сверхурочные на выход.

7.5 Сочетание клавиш быстрого вызова

Определите функции клавиш быстрого вызова. Вы можете определить клавиши

▲, ▼, /, [ESC], [M/OK] в качестве клавиш состояния сканирования или функциональных клавиш меню. В начальном интерфейсе вы можете В начальном интерфейсе вы можете нажимать сочетания клавиш для отображения соответствующего состояния перфорации или быстрого входа в соответствующий интерфейс меню. Войдите в «Персонализация» → «Назначение клавиш быстрого доступа». Нажмите любую клавишу, чтобы определить.

Shortcut Key Mappings	
Up Key	Check-In
Down Key	Check-Out
Left Key	Overtime-In
Right Key	Overtime-Out
ESC Key	Undefined
M/OK Key	Undefined

Up Key	
Punch State Value	0
Function	Punch State Options
Name	Check-In
Set Switch Time	

Примечание: только когда в качестве функции выбрано Состояние сканирования, в интерфейсе появятся параметры значения состояния сканирования, имя, установка времени переключения. Состояние сканирования может быть установлено как

автоматическое переключение. Состояние сканирования переключится автоматически после истечения времени переключения настроек. Выберите функцию сочетания клавиш в качестве параметра состояния сканирования; сочетание клавиш не будет активировано, если режима состояния сканирования установлен на ВЫКЛ.

начение состояния сканирования: по умолчанию устройство установило 4 различных значения, соответствующих четырем состояниям сканирования. Значение 0 соответствует состоянию сканирования Регистрации входа, 1 для Регистрации выхода, 4 для Сверхурочных на вход, 5 для Сверхурочных на выход. Значение варьируется от 0 до 250.

унк ия: выберите параметры состояния сканирования или параметры функции меню.

Имя: введите название состояния сканирования.

Установить время переключения: установить время переключения для состояния сканирования.

8. Управление данными

Управление данными, сохраненными на устройстве. Войдите в «**Управление данными**»:

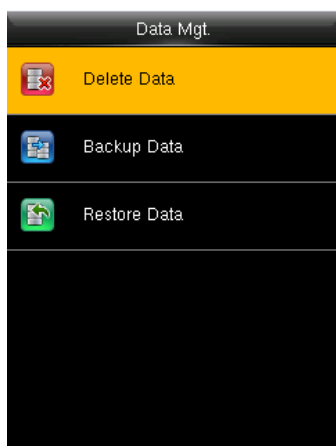

8.1 Удалить данные

Войдите в «Управление данными» → «Удалить данные»:

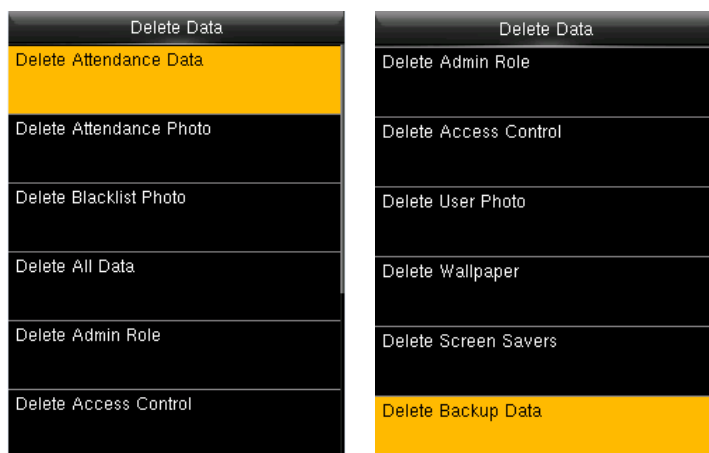

Удалить данные учета рабочего времени: удалить все данные учета рабочего времени.

Удалить фотографии учета рабочего времени: удалить все фотографии пользователей учета рабочего времени.

Удалить черный список фотографий: удаление захваченных и сохраненных фотографий, если верификация не удалась.

Удалить все данные: удалить информацию всех зарегистрированных пользователей, отпечатки пальцев, записи событий учета рабочего времени, короткие сообщения и рабочие коды и т. д.

Удалить роль администратора: измените всех администраторов на обычных пользователей.

Удалить фотографию пользователя: удалить фотографии всех зарегистрированных пользователей.

Удалить обои: удаление всех обоев на устройстве. **Удалить экранные заставки:** удаление всех экранных заставок устройства. (О методах загрузки заставки см.

[«Приложение 2 Правила загрузки изображения»](#).) **Удалить резервную копию данных:** удалить резервную копию данных на устройство.

8.2 Резервная копия данных

Резервное копирование бизнес-данных или системных данных на устройство или USB - диск. Войдите в **«Управление данными»** → **«Резервная копия данных»**:

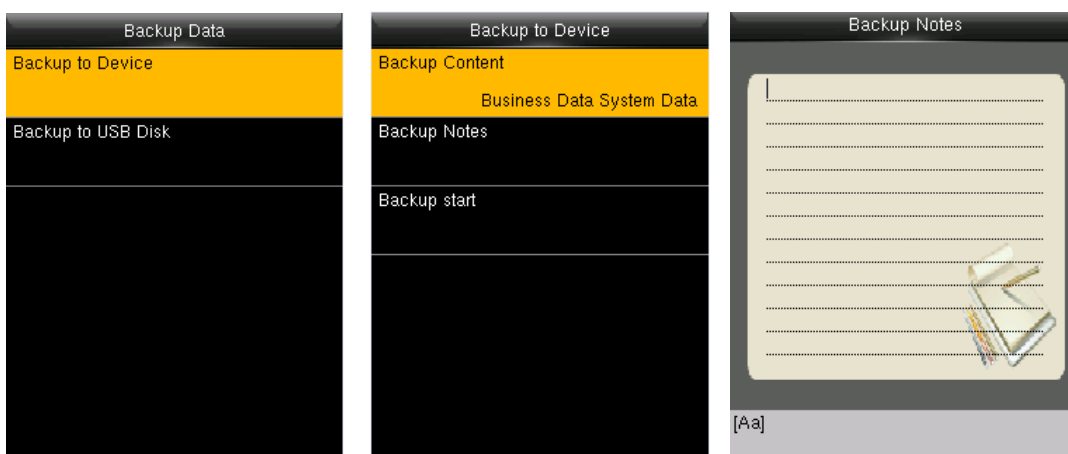

Выберите путь

Выберите тип данных

Напишите примечания резервной копии

Примечание: при резервном копировании данных на USB-диск сначала необходимо вставить USB-диск в устройство, а затем нажать [M/OK] для резервного копирования данных на USB-диск.

8.3 Восстановить данные

Восстановить данные на устройство. Войдите в «**Управление данными**» → «**Восстановить данные**»:

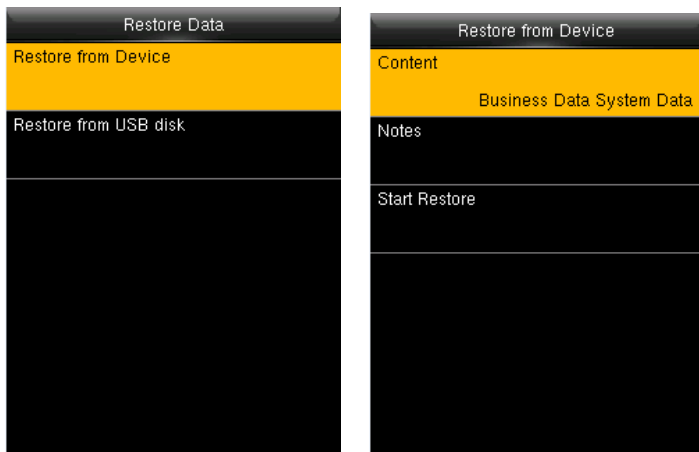

1. Выберите путь.
2. Выберите тип данных.
3. Начните восстановление.

Примечание: при восстановлении данных с USB-диска сначала необходимо вставить USB-диск в устройство с восстановленными данными.

9. Контроль доступа

Установите параметры контроля доступа пользователей. Войдите в «**Контроль доступа**»:

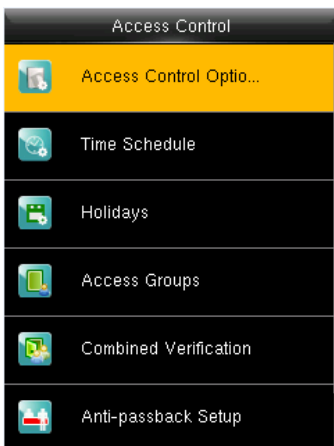

Чтобы разблокировать, зарегистрированные пользователи должны соответствовать этим условиям:

1. Текущее время разблокировки должно быть в действующем времени пользовательского часового пояса или группового пояса.

Группа, к которой принадлежит пользователь, должна находиться в управлении доступом. Новый зарегистрированный пользователь назначается в группе 1 и в часовом поясе 1 по умолчанию, в часовом поясе как 1. Новый зарегистрированный пользователь находится в состоянии разблокировки. Вы можете изменить статус в редактировании пользователя.

9.1 Параметры контроля доступа

Войдите в «**Контроль доступа**» → «**Параметры контроля доступа**»:

Access Control Options	
Door Lock Delay (s)	10
Door Sensor Delay (s)	10
Door Sensor Type	None
Door Alarm Delay(s)	30
Retry Times To Alarm	3
NC Time Period	None

Задержка дверного замка (сек): время включения электронного замка. Значение варьируется от 1 до 10 секунд.

Задержка датчика двери (сек): задержка времени проверки датчиком двери после открытия двери. Значение составляет 1-255 секунд.

Тип датчика двери: Отсутствует (датчик двери отсутствует), NC (в обычном режиме дверь открыта) и NO (в обычном режиме дверь закрыта).

Задержка тревоги двери (сек): устройство выдает сигнал тревоги через несколько секунд после обнаружения ненормального состояния, значение составляет 1-99 секунд.

Число повторов до срабатывания тревоги: число неудавшихся верификаций до срабатывания тревоги. Значение 1-9 раз.

Период разрешенного доступа режима нормально закрытый (NC): установите период разрешенного доступа для режима NC. Никто не может разблокировать в течение этого периода.

Период разрешенного доступа режима нормально открытый (NO): установите период разрешенного доступа для режима NO. Замок является включенным во время этого периода.

Примечание: Если для периода разрешенного доступа задано значение NO или NC, установите для режима датчика двери значение "Отсутствует", иначе во время период разрешенного доступа для NO или NC может появиться сигнал тревоги.

9.2 График

График времени открытия дверей. Войдите в «**Контроль доступа**» → «**График**»:

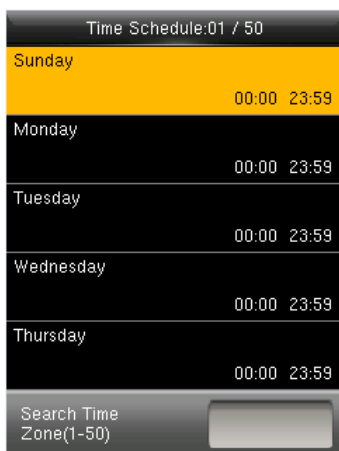

Временная зона разрешенного доступа - минимальная единица параметров контроля доступа. Вся система может определять 50 зон. Каждая зона определяет семь временных отрезков (а именно, неделю). Каждый временной отрезок - это действующая зона в течение 24 часов каждый день. Каждый пользователь может установить 3 зоны. «Или» находится среди трех зон. Каждая зона из этих трех является действующей. Формат времени: ЧЧ: ММ-ЧЧ: ММ с точностью до минуты.

Вы можете редактировать каждую зону. Или вы можете ввести номер зоны в поле поиска, чтобы быстро позиционировать.

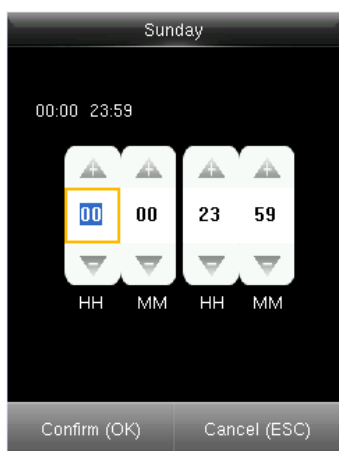

Если время окончания раньше, чем время начала, например, 23:57 - 23:56, весь день запрещено открывать дверь.

Если время окончания позже времени начала 00: 00– 23:59, то это действующий отрезок времени. Действующая зона для разблокировки пользователя: 00:00-23:59 или время окончания позже времени начала.

Примечание: период времени по умолчанию номер 1 указывает на постоянный доступ (то есть вновь зарегистрированные пользователи разблокированы).

9.3 Праздничные дни

Специальное время контроля доступа может быть необходимым во время праздничных дней. После установки времени доступа в праздничные дни зона разрешенного доступа пользователя в праздничные дни подчиняется зоне доступа праздничных дней. Войдите в **«Контроль доступа»** → **«Праздничный день»**:

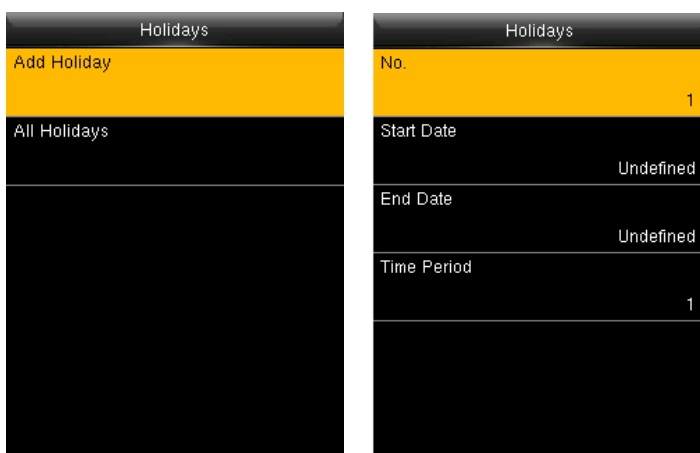

1. Нажмите «Добавить праздничный день».
2. Отредактируйте параметры.

Вы можете выбрать один день для редактирования или удаления, или вы можете ввести номер праздничного дня на позицию.

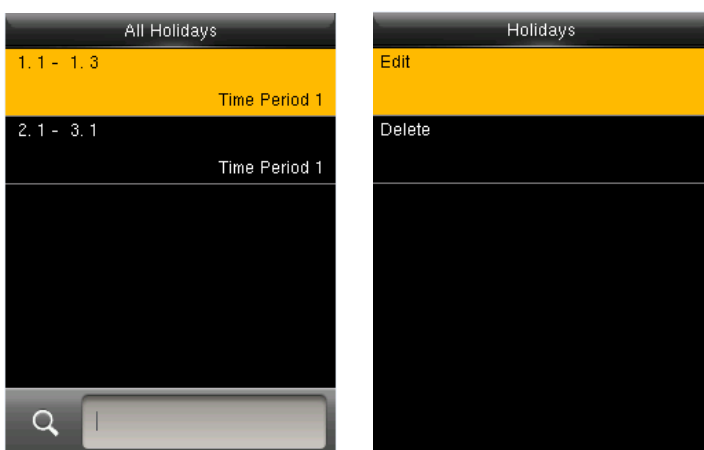

9.4 Группы доступа

Классификация по Группам заключается в управлении сотрудниками в группах. Члены группы используют зону разрешенного доступа группы по умолчанию. Новый зарегистрированный пользователь по умолчанию принадлежит к группе 1. Его также можно отнести к другим группам. Войдите в **«Контроль доступа»** → **«Группы доступа»**:

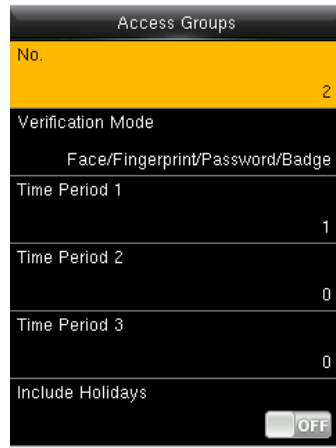
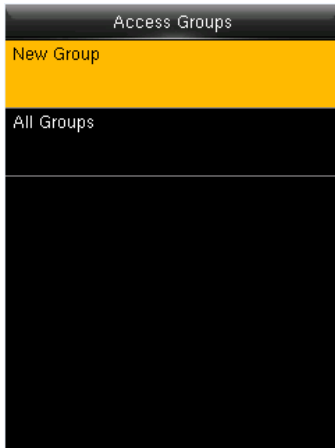

1. Нажмите «Новая группа».
2. Отредактируйте параметры.

Примечание: только при наличии пересечения между зоной группы и зоной разрешенного доступа праздничного дня члены группы могут открыть дверь в случае

активированной функции праздничного дня. Или время контроля доступа членов группы не зависит от праздничного дня.

Вы можете выбрать одну группу для редактирования или удаления, или вы можете ввести номер группы.

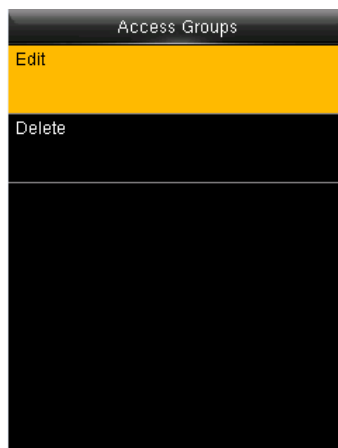
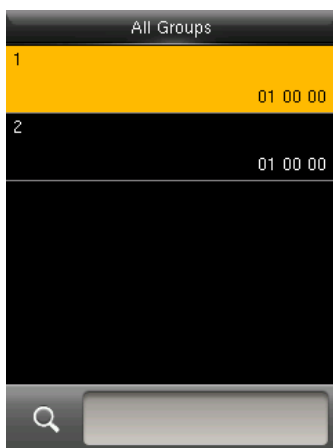

9.5 Комбинированная верификация

Объедините различные группы в различные средства контроля доступа, чтобы обеспечить многократную проверку и повысить безопасность. Контроль доступа может состоять максимум из 5 групп. Войти в «**Контроль доступа**» → «**Комбинированная верификация**»:

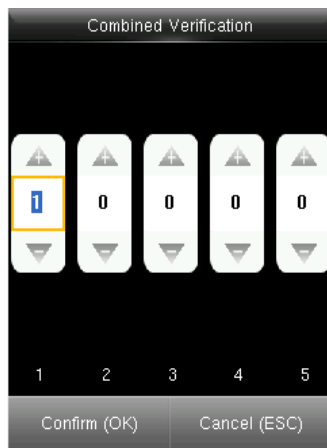
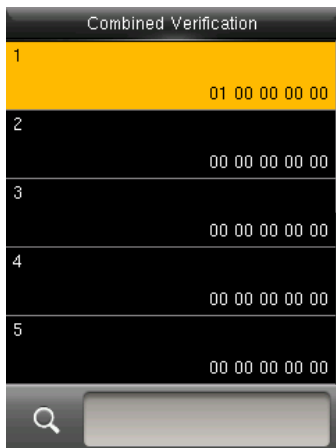

1. Выберите одну группу для редактирования.
2. Введите номер группы.
Примечания: Вы можете выбрать одну группу для редактирования или удаления, или вы можете ввести номер группы для размещения. Чтобы удалить группу комбинаций разблокировки, установите все идентификаторы на 0.

9.6 Установка запрета двойного прохода

Иногда какое-то лицо с неразрешенным доступом следует непосредственно за сотрудником через барьер. Эта функция включена, чтобы предотвратить такие случаи. Запись на вход должна совпадать с записью на выход, иначе барьер не откроется. Главный блок внутри двери и подчиненный блок снаружи должны работать синхронно.

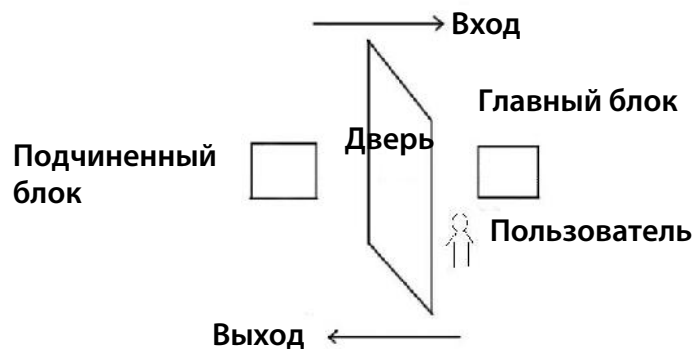

В главном блоке находится Вход Wigand, а в подчиненном блоке находится Выход Wigand. Подключите Выход Wigand подчиненного блока к Входу Wigand главного блок. У Выхода Wigand подчиненного блока не должно быть Идентификатора устройства. Номер, отправленный на главный блок от подчиненного блока, должен находиться на главном блоке.

Оцените, является ли это запретом двойного прохода в соответствии с последней записью пользователя. Записи входа и выхода должны совпадать. Устройство поддерживает запрет двойного прохода на вход, выход или запрет двойного прохода на выход-вход (войдите в меню устройства - настройка - настройка системы - расширенные настройки - возврат назад). Если для главного блока задано значение «запрет двойного прохода на выход», если пользователь хочет войти и выйти нормально, его последней записью должен быть «вход», иначе он не сможет выйти. Любая запись «выход» будет «отклонена функцией запрета двойного прохода». Например, последняя запись пользователя «вход», его второй записью может быть «выход» или «вход». Его третья запись основана на его второй записи. Запись на выход и запись на вход должны совпадать. (Если у пользователя не имеется ранней записи, он может войти, но не может выйти).

Когда главный блок настроен «запрет двойного прохода на вход» и пользователь хочет войти и выйти нормально, его последней записью должен быть «выход», или он не сможет выйти. Любая запись на выход будет «отклонена функцией запрета двойного прохода» системы. (Обратите внимание: если у пользователя не имеется ранней записи, он может выйти, но не сможет войти).

Когда главный блок настроен «запрет двойного прохода на выход-вход» и пользователь хочет войти и выйти нормально, если его последней записью не были «выход» и «вход», тогда его следующей записью должны быть «вход» и «выход».

- **Операции**

Войдите в **«Контроль доступа»** → **«Установка запрета двойного прохода»**:

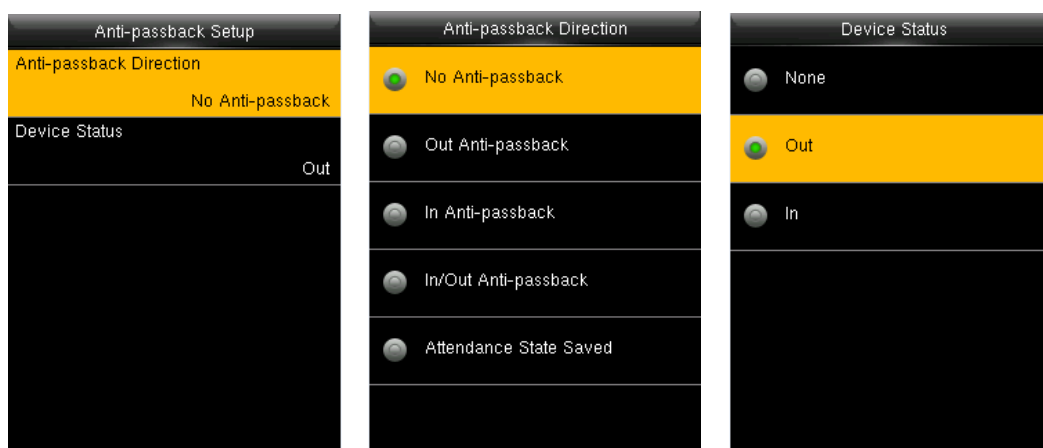

- Направление запрета двойного прохода

Запрет двойного прохода отсутствует: дверь будет открыта только после верификации главным блоком.

Запрет двойного прохода на Выход: если устройство не хранит записи о пользователе, пользователь сможет регистрировать выход после первого сравнения. В случае, если запись пользователя была сохранена в устройстве, будет подан сигнал тревоги, когда пользователь регистрирует выход без соответствующей записи на вход в устройстве. Только в случае, если активирован запрет двойного прохода на выход, вход разрешен в любое время. Запрет двойного прохода на Вход: если устройство не хранит записи о пользователе, пользователь сможет регистрировать вход после первого сравнения. В случае, если запись пользователя была сохранена в устройстве, будет подан сигнал тревоги, когда пользователь регистрирует вход без соответствующей записи на выход в устройстве. Только в случае, если активирован запрет двойного прохода на вход, выход разрешен в любое время. Запрет двойного прохода на Вход/Выход: если устройство не хранит записи о пользователе, пользователь сможет регистрировать вход и выход после первого сравнения. В случае, если запись пользователя была сохранена в устройстве, будет подан сигнал тревоги, когда пользователь регистрирует вход или выход без соответствующей записи на выход или вход в устройстве.

- Состояние устройства

Вход: если устройство используется для управления входом, устройство сохраняет только записи входа.

Выход: если устройство используется для управления выходом, оно сохраняет только записи выхода.

Отсутствует: если для состояния устройства установлено значение Отсутствует, на устройстве отключена функция запрета двойного прохода.

Примечание: связь Wiegand принята для главного и подчиненного блоков. Таблица для подключения приведена ниже:

Главный блок Подчиненный блок

IND0 < --- > WD0

IND1 < --- > WD1

GND < --- > GND

9.7 Параметры принуждения

Когда сотрудник столкнется с принуждением, выберите режим тревоги под принуждением, устройство откроет дверь как обычно. Но сигнал тревоги будет отправлен за пульт мониторинга. Войдите в **«Контроль доступа»** → **«Параметры принуждения»**:

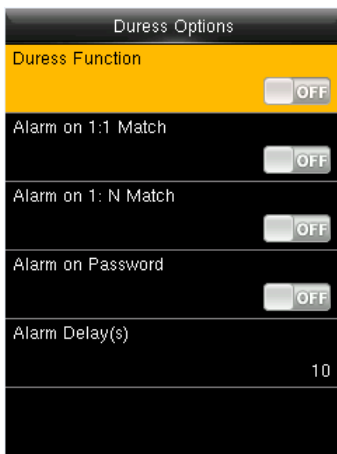

Функция принуждения: если активирована успешная верификация по отпечатку пальца или идентификационному номеру, через 3 секунды после нажатия клавиши Помощь появится сигнал принуждения. Клавиша Помощь может быть установлена на клавиатуре.

Тревога при совпадении 1:1: если параметр активирован, сигнал тревоги будет выходить, когда пользователь использует режим 1:1, либо сигнал тревоги отсутствует.

Тревога при совпадении 1:N: если параметр активирован, сигнал тревоги будет выходить, когда пользователь использует режим 1:N, либо сигнал тревоги отсутствует.

Тревога по паролю: если этот параметр активирован, сигнал тревоги будет подаваться при использовании пользователем верификации по паролю.

Задержка тревоги (сек): после того, как тревога по принуждению начинается, сигнал тревоги не выводится напрямую. Но это можно определить. Сигнал тревоги будет сгенерирован автоматически через несколько секунд.

10. Диспетчер USB

Устройство позволяет загружать пользовательские данные и данные учета рабочего времени на USB-диск. Между тем, пользовательские данные с других устройств могут быть загружены на это устройство. Перед загрузкой и выгрузкой вставьте USB-диск в USB-слот устройства. Войдите в «**Диспетчер USB**»:

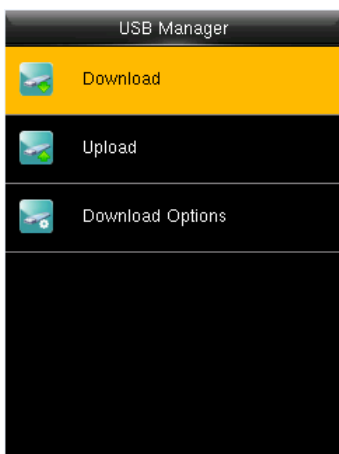

10.1 Загрузить

Войдите в «**Диспетчер USB**» → «**Загрузить**»:

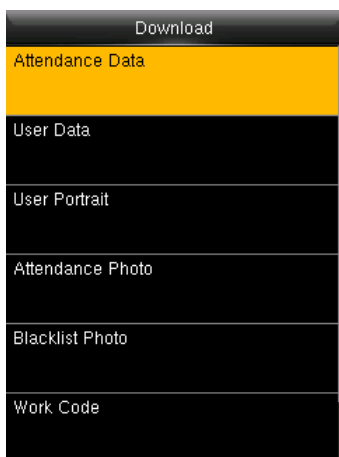

Данные учета рабочего времени: загрузите данные учета рабочего времени на USB-диск.

Пользовательские данные: загрузка всех пользовательских данных на USB-диск.

Изображение пользователя: загрузка фотографий всех пользователей на USB-диск.

Фотографии учета рабочего времени: загрузите фотографии учета рабочего времени на USB-диск, формат фотографий учета рабочего времени - jpg.

Фотографии черного списка: загрузите фотографии черного списка на USB-диск, формат фотографии из черного списка - jpg.

Рабочий код: загрузите все рабочие коды на USB-диск.

Короткое сообщение: загрузить все короткие сообщения на USB-диск.

10.2 Выгрузить

Войдите в «**Диспетчер USB**» → «**Выгрузить**»:

Пользовательские данные: выгрузка пользовательских данных, сохраненных на USB - диске, на устройство.

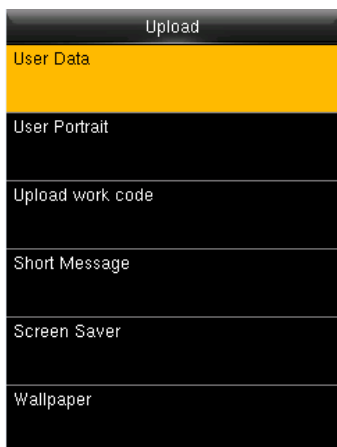

Изображение пользователя: выгрузить jpg-фотографии на устройство.

Выгрузить рабочий код: выгрузить весь рабочий код, сохраненный на USB-диске.

Короткое сообщение: выгрузить все короткие сообщения USB-диска.

Заставка: выгрузка заставки, сохраненной на USB-диске.

Обои: выгрузить обои, сохраненные на USB-диске.

О формате заставки см. ["Приложение 2 Правило загрузки изображения"](#).

10.3 Загрузить параметры

Войдите в «**Диспетчер USB**» → «**Загрузить параметры**»:

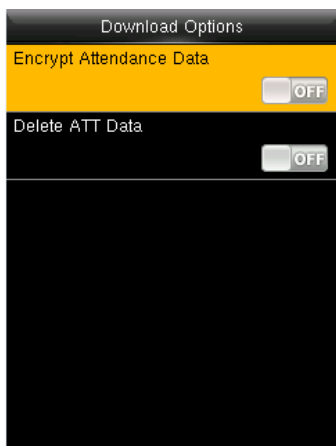

Вы можете зашифровать данные на USB-диске и установить удаление данных после загрузки. При загрузке записей учета рабочего времени вы также можете установить тип календаря, отображаемый во время учета рабочего времени. Устройство поддерживает три типа календаря: григорианский, иранский, григорианский, иранский лунный на выбор.

11. Поиск событий учета рабочего времени

После успешной верификации записи событий учета рабочего времени пользователей будут сохранены на устройстве. Функция поиска событий учета рабочего времени удобна для сотрудника для поиска его записи событий учета рабочего времени. Войдите в «**Поиск событий учета рабочего времени**»:

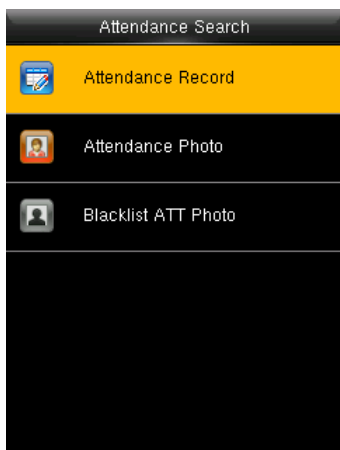

Запись событий учета рабочего времени: Поиск записей событий учета рабочего времени на устройстве. После вашей верификации на устройстве запись будет сохранена.

Фотографии учета рабочего времени: Поиск записи событий учета рабочего времени, восстановленных в устройстве. При верификации камера устройства сделает фотографию для сохранения в устройстве.

Фотографии черного списка АТТ: после того, как ваша верификация не удалась в течение фиксированного времени, камера устройства сделает снимок, чтобы сохранить его в черном списке устройства.

Возьмите «Поиск записи событий учета рабочего времени» в качестве примера, два других меню такие же, как и в этих шагах: Войдите в «Поиск **событий учета рабочего времени**» → «**Запись событий учета рабочего времени**»:

1. Введите идентификатор пользователя для поиска.
2. Выберите период записи событий учета рабочего времени. Примечание. Вы можете ничего не вводить в поле идентификатора пользователя для поиска записи событий учета рабочего времени всех пользователей.

Date	User ID	Attendance
01-13	03	03
2		16:49 16:48
1		16:48

Prev : Left key Next : Right key
Details : OK

User ID	Name	Attendance
2	Staff1	01-13 16:49
2	Staff1	01-13 16:48

Verify By : Password
Punch State : Check-In

1. Отображается список записей.
2. Выберите кого-либо, чтобы проверить детали.

12. Короткое сообщение

Войдите в «**Короткое сообщение**»:

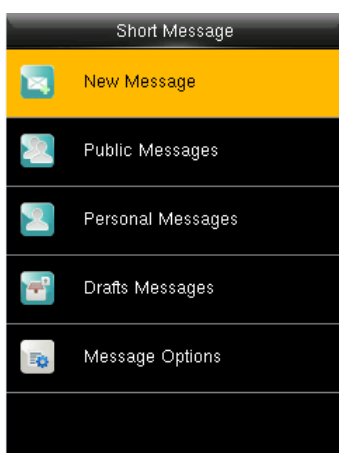

Вы можете добавлять, редактировать, удалять и отправлять общедоступные или личные сообщения. И вы можете сохранить сообщение в черновиках.

В назначенное время общедоступное сообщение будет отображаться для всех пользователей в нижней части основного экрана, а личное сообщение будет отображаться для указанного пользователя после успешной верификации.

Вы можете проверить общедоступное, личное или

черновое сообщение в соответствующих меню.

Общедоступное сообщение будет отображаться в нижней части главного экрана в назначенное время. Личное сообщение появится после успешной верификации пользователя в назначенное время.

12.1 Добавить и просмотреть новое сообщение

- Добавить личное сообщение

Войдите в «**Короткое сообщение**» → «**Новое сообщение**»:

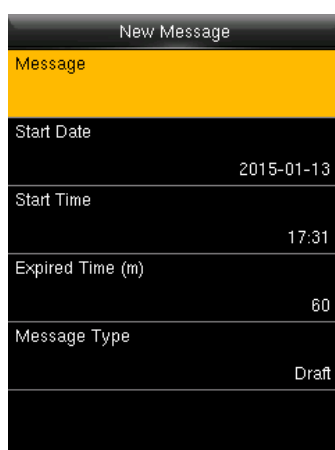

Сообщение: введите текст сообщения.

Дата и время начала: установите дату и время начала всплывающих сообщений.

Срок действия истек: время истечения срока действия сообщения, рассчитанное по времени, которое вы добавили.

Тип сообщения: Общедоступное, Личное, Черновики.

- Просмотреть личное сообщение

Войдите в «**Короткое сообщение**» → «**Личное сообщение**», выберите сообщение → «**Просмотреть**»:

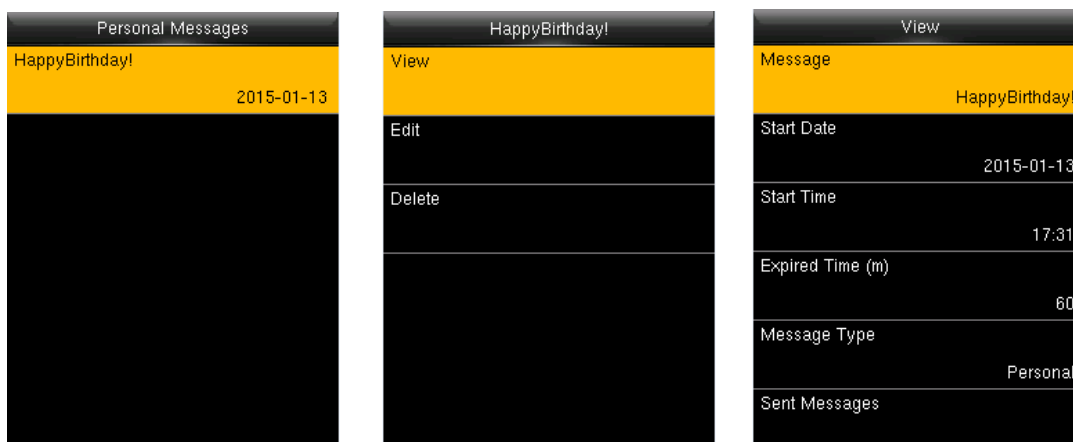

12.2 Редактировать и удалить личное сообщение

Войдите в «**Короткое сообщение**» → «**Личное сообщение**», выберите сообщение:

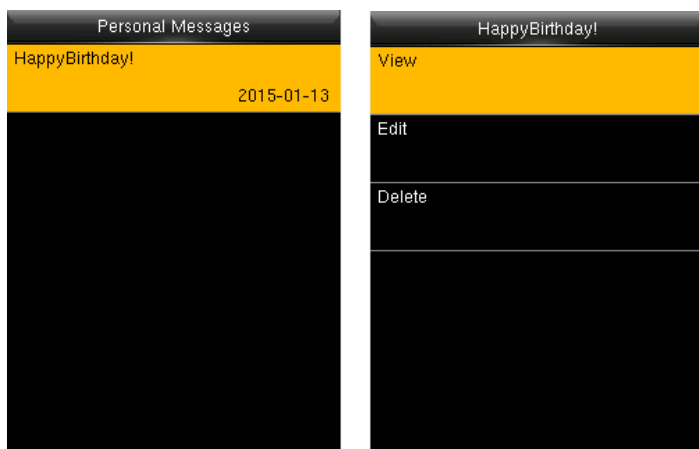

Вы можете редактировать или удалить выбранное сообщение.

Выберите получателя сообщения: введите «**Редактировать**» → «**Получатель**»:

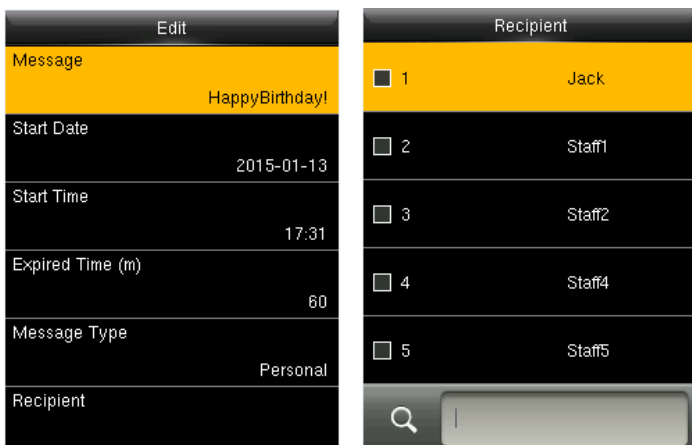

Вы можете выбрать более одного пользователя для получения этого сообщения. Нажмите [ESC], чтобы сохранить и выйти.

12.3 Параметры сообщения

Войдите «**Короткое сообщение**» → «**Параметры сообщения**»:

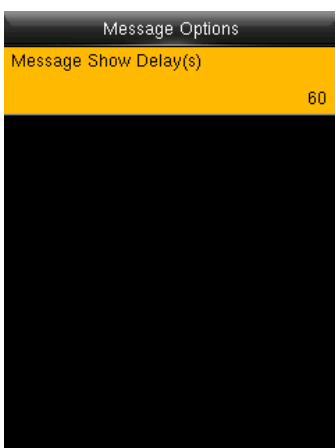

Продолжительность показа сообщения (сек): функция означает время показа личного сообщения. Персональный интерфейс отображения сообщений вернется к начальному интерфейсу после достижения Продолжительности показа сообщений. Допустимое значение: 1-99999 секунд.

13. Рабочий код

Введите «**Рабочий код**»:

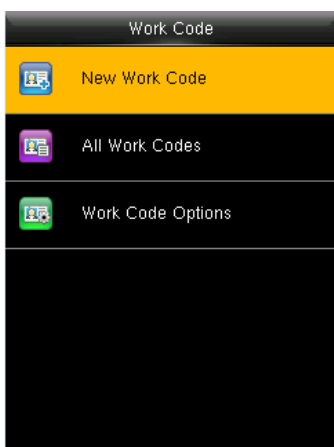

Зарботная плата основана на учете рабочего времени. Есть много видов работ для сотрудников. Сотрудник может иметь разные виды работ в разные периоды времени. Разные виды работ имеют разные выплаты. Поэтому, чтобы различать различные состояния учета рабочего времени, когда пользователь имеет дело с данными учета рабочего времени, устройство предоставило параметр, чтобы отметить, какая запись событий учета рабочего времени принадлежит какому типу работы.

Рабочие коды загружаются вместе с записями событий учета рабочего времени. Пользователи могут использовать соответствующие данные на основе конкретного программного обеспечения учета рабочего времени.

13.1 Добавить рабочий код

Войдите в «**Рабочий код**» → «**Новый рабочий код**»:

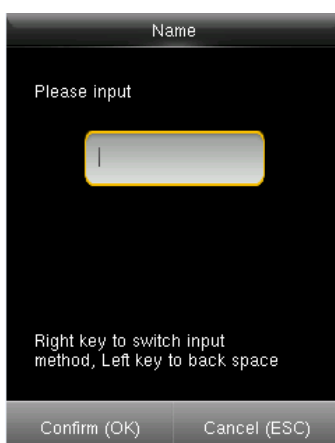

Идентификатор: выделенный рабочий номер. Диапазон составляет 1-99999999.

Имя: введите имя с помощью ввода T9. Ввод ограничен 23 символами.

Примечание: рабочий код нельзя изменить после подтверждения.

13.2 Редактировать и удалить рабочий код

Войдите в «Рабочий код» → «Все рабочие коды»:

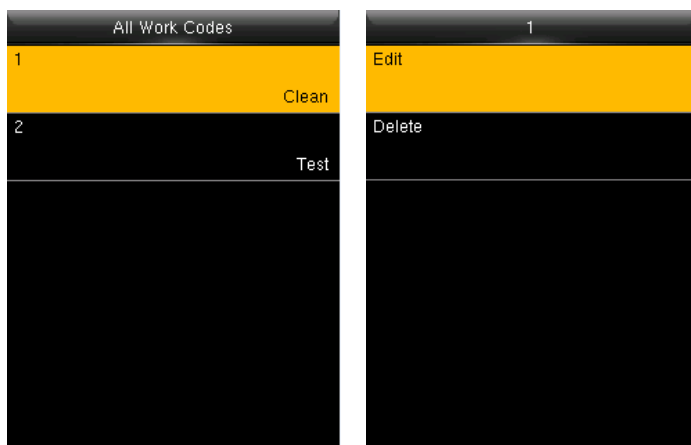

1. Выберите рабочий код.
2. Нажмите «**Редактировать**», чтобы изменить имя. Нажмите «**Удалить**», чтобы удалить.

13.3 Параметры рабочего кода

Войдите в «Рабочий код» → «Параметры рабочего кода»:

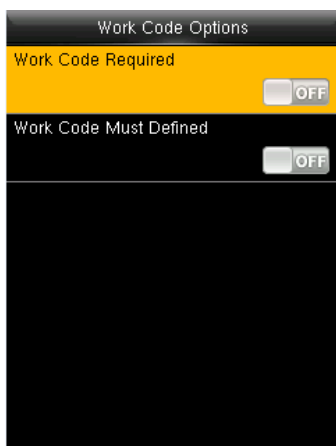

Требуется рабочий код: рабочий код должен быть введен во время верификации. Выберите, следует ли включить эту функцию.

Рабочий код должен быть определен: введенный рабочий код должен существовать во время верификации. Выберите, следует ли включить эту функцию.

14. Автоматическое тестирование

Автоматическое тестирование, если функция каждого модуля доступна.

Войдите в «**Автоматическое тестирование**»:

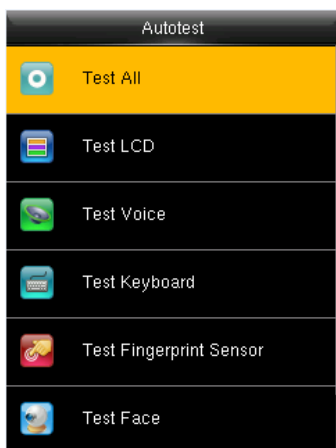

Тестировать все: проверьте все модули устройства.

Тестировать ЖК-дисплей: проверьте ЖК-дисплей (жидкокристаллический дисплей).

Тестировать голос: проверьте, нормально ли отображаются голосовые подсказки.

Тестировать клавиатуру: проверьте, доступна ли клавиатура.

Тестировать датчик отпечатков пальцев★: проверьте, доступен ли датчик отпечатков пальцев.

Тестировать лицо: проверьте нормальную работу камеры.

Тестировать часы RTC: Проверьте правильность часов RTC (часов реального времени).

Процесс проверки модулей, пожалуйста, следуйте инструкциям в конкретном интерфейсе.

15. Системная информация

Чтобы проверить информацию о системе и устройстве. Войдите в «**Системную информацию**»:

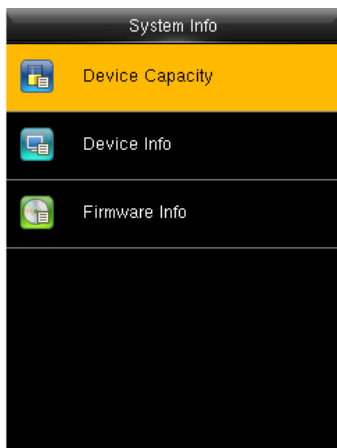

Нажмите конкретную опцию, чтобы проверить параметры:

Емкость устройства: количество пользователей, администраторов, количество и наибольшая емкость отпечатков пальцев, лицо, значок, номер записи посещаемости и количество фотографий учета рабочего времени.

Информация об устройстве (Информация): имя устройства, серийный номер, MAC-адрес, алгоритм отпечатков пальцев, алгоритм лица, информация о платформе, производитель, дата изготовления.

Информация о прошивке: версия прошивки, биосервис, автономный сервис, сервис устройств. Вся информация не может быть изменена, но может быть проверена.

16. Приложения

16.1 Приложение 1 Ввод T9

Ввод T9 (интеллектуальный ввод) является быстрым и эффективным. Цифровые клавиши (2 ~ 9) состоят из 3 или 4 букв, например, А, В, С находятся на цифровой клавише 2. Нажмите соответствующую клавишу один раз, и программа сгенерирует фактическое написание. Возьмите написание сообщения в качестве примера, чтобы объяснить методы:

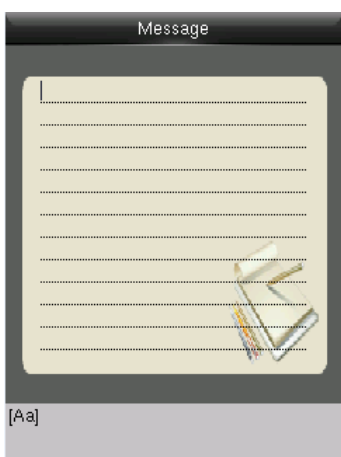

Войдите в «**Новое сообщение**».



Нажмите [4] дважды, чтобы ввести H

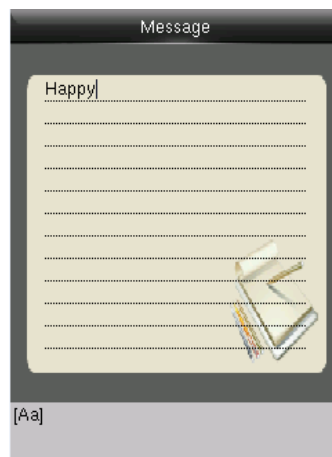

Введите «арру» таким же образом.

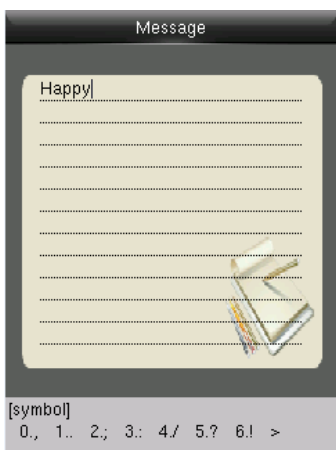

Нажмите ► в типе «символа»

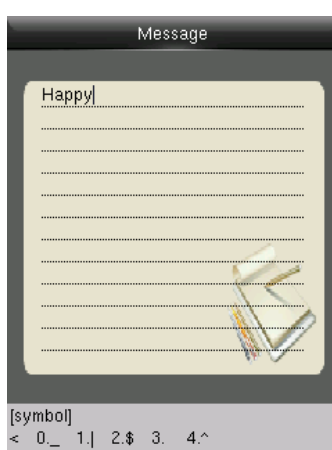

Нажмите ►, чтобы найти «3». Нажмите 3, чтобы ввести пробел

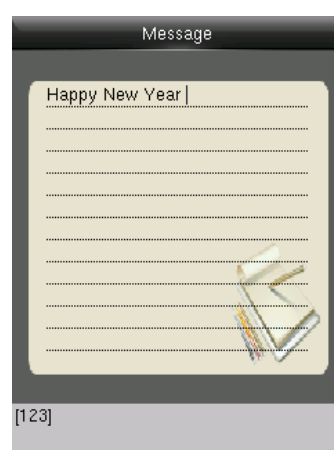

Введите «Новый год» таким образом. Нажмите ►, чтобы ввести числовой тип

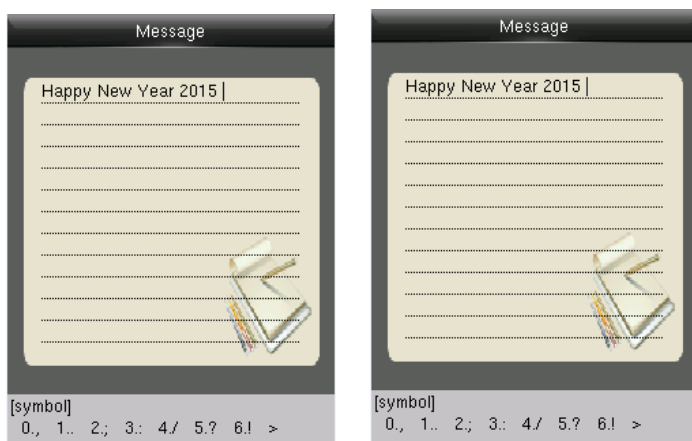

1. Введите «2015», нажмите ► в типе «символа».
2. Нажмите «б» для ввода «!».

16.2 Приложение 2 Правила загрузки изображения

1. Фотография пользователя: сначала создайте каталог с именем «photo» в корневом каталоге USB-диска, а затем поместите фотографии пользователей в каталог.

Максимальная вместимость каталога составляет 8000 фотографий. Размер каждой фотографии меньше или равен 15К. Название фотографии - X.jpg (X представляет идентификатор пользователя, который не ограничивает цифры). Формат фотографии должен быть .JPG.

2. Заставка экрана: сначала создайте каталог с именем «advertise» в корневом каталоге USB-диска, а затем поместите заставки в каталог. Максимальная вместимость каталога 20 картинок. Размер каждой заставки меньше или равен 30К. Нет ограничений на имя и формат заставки.

3. Обои: сначала создайте каталог с именем «wallpaper» в корневом каталоге USB-диска, а затем поместите обои в каталог. Максимальная вместимость каталога 20 изображений. Размер каждого обоев меньше или равен 30К. Нет ограничений по названию и формату обоев. Он поддерживает формат JPG, PNG, BMP и т. д.

4. Примечание: если размер каждой фотографии пользователя и фотографии учета рабочего времени меньше или равен 10 КБ, устройство может хранить в общей сложности 10000 фотографий пользователя и фотографий учета рабочего времени.