

ДЕКЛАРАЦИЯ СООТВЕТСТВИЯ НОРМАМ ЕС ДЛЯ МЕХАНИЧЕСКОГО ОБОРУДОВАНИЯ (ДИРЕКТИВА 98/37/ЕС)

Производитель: Компания FAAC S.p.A.
Адрес: Via Calari, 1 - 40069 Дзола-Предоза, БОЛОНЬЯ-ИТАЛИЯ
Настоящим заявляет, что: Электропривод модели **844 R 3Ph**

- изготовлен для встраивания в механическое устройство или использования совместно с другим оборудованием для создания механизма, отвечающего требованиям Директивы 98/37/ЕС,
- отвечает необходимым требованиям безопасности следующих директив ЕЕС:

73/23/ЕЕС с соответствующим дополнением 93/68/ЕЕС.
 89/336/ЕЕС с соответствующими дополнениями 92/31/ЕЕС и 93/68/ЕЕС

К тому же заявляется, что это устройство может быть передано в эксплуатацию только после того, как механизм, в которое оно должно быть встроено или которое является его составной частью, пройдет идентификацию, и будет заявлено о его соответствии положениям Директивы 98/37/ЕС.

Болонья, 01 января 2005 г.

Генеральный директор
 A. Marcellan



ПРЕДУПРЕЖДЕНИЯ ДЛЯ МОНТАЖНИКА ОБЩИЕ ТРЕБОВАНИЯ ПО ТЕХНИКЕ БЕЗОПАСНОСТИ

- ВНИМАНИЕ! Необходимо внимательно прочитать настоящие инструкции, чтобы не подвергать опасности окружающих. Неправильная установка или неправильное использование изделия может стать причиной несчастного случая.**
- Прежде чем приступить к монтажу изделия, внимательно прочитайте соответствующие инструкции.
- Не следует оставлять упаковочный материал (пластик, пенопласт и т.д.) в пределах досягаемости детей, поскольку подобные материалы являются потенциальными источниками опасности.
- Храните эти инструкции для использования в дальнейшем.
- Это изделие было спроектировано и изготовлено исключительно для целей, указанных в настоящем документе. Любое другое его использование, не указанное здесь в явном виде, может сказаться на состоянии/эксплуатационных возможностях изделия и/или быть источником опасности.
- Компания FAAC не несет ответственность за неправильное использование изделия или использование не по его прямому назначению.
- Не следует устанавливать изделие во взрывоопасной среде. Присутствие горючих газов или паров представляет серьезную угрозу для безопасности окружающих.
- Механические детали изделия должны отвечать требованиям стандартов EN 12604 и EN 12605.
Для обеспечения необходимого уровня безопасности в странах, не входящих в ЕС, требования упомянутых выше стандартов следует соблюдать наряду с национальными законодательными нормами
- Компания FAAC не отвечает за несоблюдение технических стандартов по изготовлению запорных элементов, работающих от электропривода, как и за любые их повреждения, которые могут возникнуть в процессе эксплуатации.
- Монтаж должен соответствовать требованиям стандартов EN 12453 и EN 12445.
Для обеспечения необходимого уровня безопасности в странах, не входящих в ЕС, требования упомянутых выше стандартов следует соблюдать наряду с национальными законодательными нормами
- Прежде чем приступить к каким-либо работам с системой, следует отключить ее от источника электропитания.
- Сеть электропитания автоматизированной системы должна оснащаться многополюсным выключателем с размыкающим взором между контактами не менее 3 мм. В сочетании с многополюсным выключателем рекомендуется использовать тепловой или электромагнитный расцепитель токовой нагрузки на 6 А.
- Обязательно установите на входе системы дифференциальный автоматический выключатель с порогом срабатывания в 0,03 А.
- Убедитесь в надежности выполнения системы заземления и подсоедините к ней металлические элементы конструкции изделия.
- Предохранительные устройства (отвечающие стандарту EN 12978) обеспечивают защиту всех опасных зон от возможных механических перемещений, вызванных, например, сдавливанием, волочением или смещением.
- Для каждой системы рекомендуется использовать хотя бы одну сигнальную лампу (например, FAACLIGHT), а также предупредительный знак, надежно закрепляемый к раме, наряду с устройствами, упомянутыми в пункте 15.
- Компания FAAC снимает с себя всякую ответственность касательно обеспечения безопасной и эффективной работы автоматизированной системы, если в ней используются комплектующие, изготовленные не компанией FAAC.
- В ходе технического обслуживания системы используйте только фирменные детали компании FAAC.
- Ни в коем случае не вносите изменения в конструкцию узлов автоматизированной системы.
- Специалист по монтажу должен предоставить информацию по переходу на ручной режим работы системы в случае аварийной ситуации и передать конечному пользователю справочник предупредительных сигналов, входящий в комплект поставки изделия.
- Не разрешайте детям и взрослым находиться вблизи работающего изделия.
- Не разрешайте детям приближаться к устройствам дистанционного управления и прочим пусковым устройствам, чтобы не допустить непроизвольного включения системы.
- Проход разрешается только через полностью открытые ворота.
- Не пытайтесь самостоятельно проводить ремонтные работы или вносить какие-либо конструктивные изменения в систему – в таких случаях следует обращаться к квалифицированным специалистам.
- Техническое обслуживание: следует, по крайней мере, каждые 6 месяцев проверять работу системы, в первую очередь, состояние предохранительных устройств (в том числе тяговое усилие привода, где это предусмотрено) и отпирающих механизмов.
- Любые действия, не предусмотренные настоящими инструкциями, запрещаются.**

АВТОМАТИЗИРОВАННАЯ СИСТЕМА 844 R 3Ph ДЛЯ ОТКАТНЫХ ВОРОТ

Данные инструкции составлены для системы модели **844R 3Ph**

Выпускаемая компанией FAAC для откатных ворот автоматизированная система 844 R 3Ph – это электромеханический привод, работающий от 3-фазного напряжения и передающий движение сдвигаемой створке ворот через шестеренку и зубчатую рейку, закрепленные на воротах.

Самоблокирующая система обеспечивает механическую блокировку ворот, когда электродвигатель не работает, что исключает необходимость установки специального замка. Редукторный электродвигатель снабжен регулируемой механической муфтой сцепления, обеспечивающей необходимую защиту от повреждений сдавливания. В системе предусмотрено удобное устройство ручного отпирания, позволяющее открывать или закрывать ворота в случае сбоя энергоснабжения или возникновения поломки в системе.

Привод снабжен встроенной интерфейсной платой 844 INTERFACE. Эта плата предназначена для обеспечения подключения электродвигателя и индуктивного концевого датчика к электронному блоку управления 844 T, который располагается в отдельном корпусе.

Автоматизированная система 844R 3Ph спроектирована и изготовлена для управления доступом автомобилей. Ни для чего иного она не предназначена.

1. ОПИСАНИЕ И ТЕХНИЧЕСКИЕ ХАРАКТЕРИСТИКИ

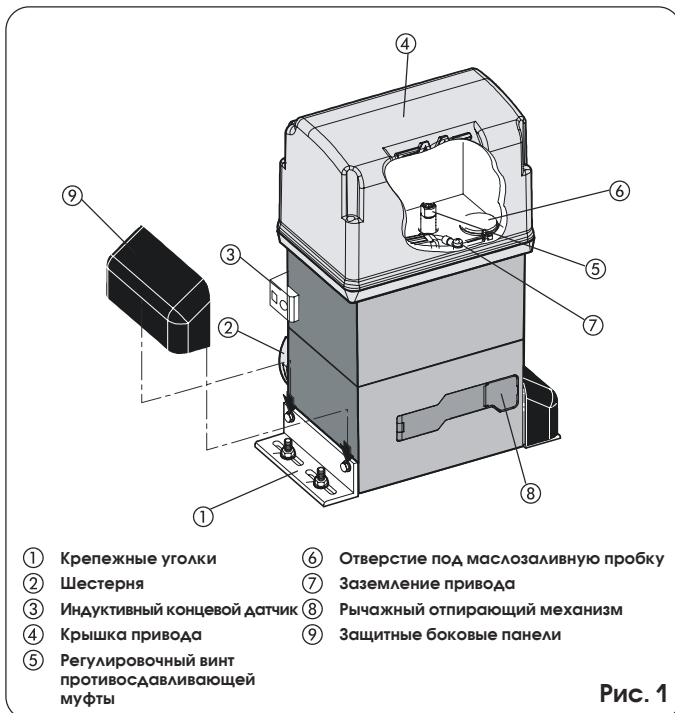

1.1. ГРАФИК ИНТЕНСИВНОСТИ ИСПОЛЬЗОВАНИЯ СИСТЕМЫ

График позволяет определить максимальное время работы (T) системы с учетом частоты ее применения (F).

Привод 844R 3Ph может непрерывно использоваться с 60%-ой интенсивностью.

Для эффективной эксплуатации системы следует использовать ее в рабочем диапазоне, который располагается под кривой графика.

Важное замечание: График получен при температуре 24°C. Под воздействием прямых солнечных лучей интенсивность использования системы может снизиться до 20%.

Расчет интенсивности использования системы

Интенсивность использования – это фактическое время работы (открытие + закрытие), отнесенное к общему времени рабочего цикла (открытие + закрытие + время паузы).

Расчетная формула:

$$\%F = \frac{T_a + T_c}{T_a + T_c + T_p + T_i} \times 100$$

Где:

- T_a = время открывания
- T_c = время закрывания
- T_p = время паузы
- T_i = время между двумя последовательными полными циклами

График интенсивности использования системы



Таблица 1. ТЕХНИЧЕСКИЕ ХАРАКТЕРИСТИКИ ПРИВОДА

МОДЕЛЬ	844R 3Ph
Напряжение питания (~В +6%/-10%,50-60 Гц)	400 (3 фазы + нейтраль)
Потребляемая мощность (Вт)	950
Передаточное число	1:30
Тип шестерни	Z12/Z16/Z20
Зубчатая рейка	M4, шаг 12,566
Макс. усилие (даН)	250(Z12)-190(Z16)-150(Z20)
Макс. вращающий момент (Нм)	62
Термозащита (°C)	135°C
Интенсивность использования	60% (см. график)
Объем масла (л)	1,8
Тип масла	FAAC XD 220
Температура окружающего воздуха (°C)	от -20 до +55
Масса привода (кг)	15
Класс защиты	IP 44
Макс. масса ворот (кг)	2200 (Z12) 1600 (Z16) 1200 (Z20)
Скорость движения ворот (м/мин)	7,2 (Z12) 9,5 (Z16) 12 (Z20)
Макс. рабочий ход (м) (за отведенное время)	40 м (Z16)
Муфта сцепления	двухдисковая в масляной ванне
Защитное покрытие	электрофорезное осаждение
Блоки управления	844 T
Концевой выключатель	Индуктивный, с ограничителями
Габаритные размеры ДхВхШ (мм)	см. рис. 2
Технические характеристики электродвигателя	
Частота вращения (об/мин)	1400
Мощность (Вт)	950
Потребляемый ток (А)	2,5
Напряжение питания (~В +6%/-10%,50-60 Гц)	400 (3 фазы + нейтраль)

2. РАЗМЕРЫ

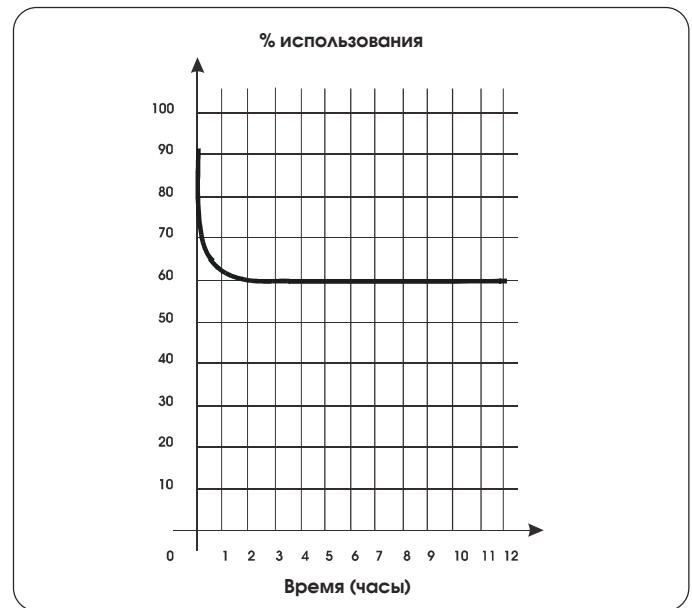
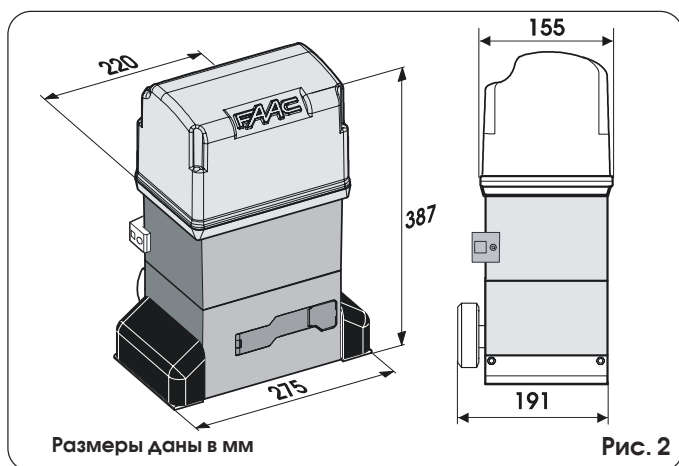

3. ЭЛЕКТРООБОРУДОВАНИЕ

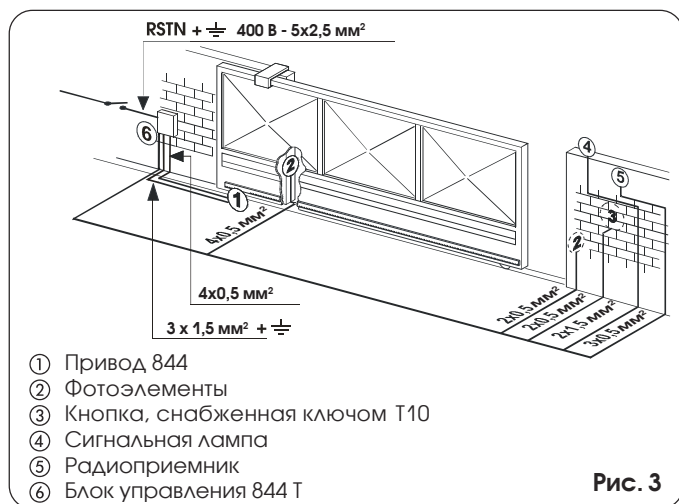

- ① Привод 844
- ② Фотоэлементы
- ③ Кнопка, снабженная ключом T10
- ④ Сигнальная лампа
- ⑤ Радиоприемник
- ⑥ Блок управления 844 Т

4. МОНТАЖ АВТОМАТИКИ

4.1. ПРЕДВАРИТЕЛЬНЫЕ ПРОВЕРКИ

Для обеспечения безопасной и эффективной работы автоматизированной системы необходимо убедиться, что выполняются следующие условия:

- Конструкция ворот должна быть пригодна для автоматизации. В частности, диаметр шестерни должен быть пропорционален массе автоматизируемых ворот, ворота должны иметь верхнюю направляющую, а для предотвращения схода ворот с направляющей должны быть установлены механические ограничительные стопоры.
- Грунт должен быть достаточно прочным для сооружения устойчивого цокольного основания.
- На месте выемки грунта под цокольное основание не должно быть ни труб, ни электрических кабелей.
- Если существует опасность, что редукторный электродвигатель может быть задет проезжающим транспортом, следует предусмотреть соответствующие средства его защиты от случайных столкновений.
- Убедитесь в возможности надежного заземления редукторного электродвигателя.

4.2. ВЫПОЛНЕНИЕ ФУНДАМЕНТА

- 1) Соберите монтажную пластину, как показано на рис. 4.
- 2) Монтажная пластина должна располагаться так, как показано на рис.5 (при правостороннем закрывании ворот)

или как показано на рис.6 (при левостороннем закрывании ворот), чтобы обеспечить правильное сцепление зубчатой рейки и шестерни.

- 3) Выполните фундамент, как показано на рис. 7, и установите монтажную пластину, предусмотрев один или несколько каналов для прокладки электрических кабелей. С помощью строительного уровня проверьте, насколько ровно установлена пластина. Подождите, пока цемент не затвердеет.
- 4) Проложите электрические кабели для подключения вспомогательных устройств и источника электропитания, как показано на рис. 3. Для облегчения выполнения соединений концы кабелей должны выступать из отверстий в опорной плите на расстояние около 40 см (рис. 5-6, поз. ①).

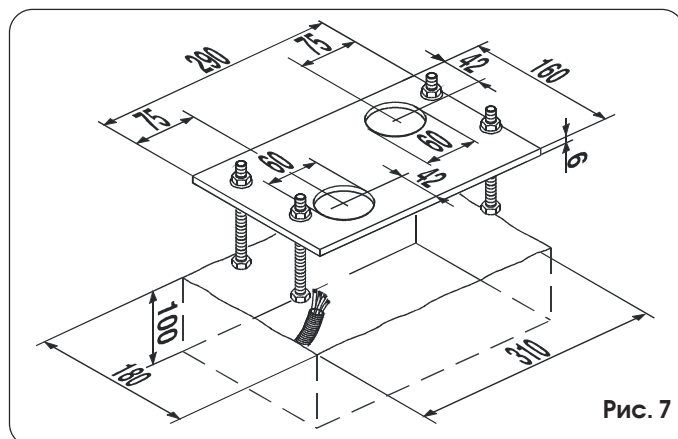
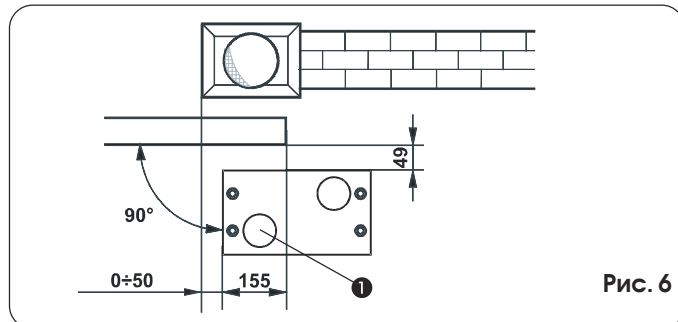
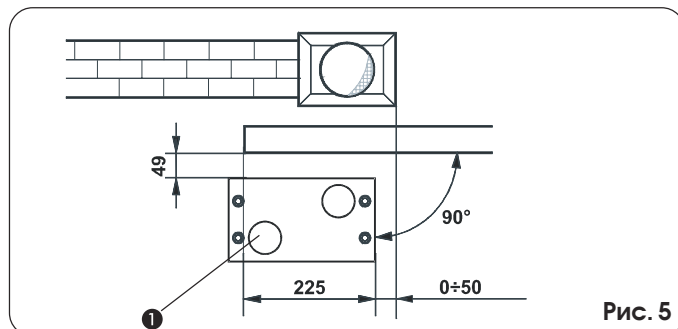
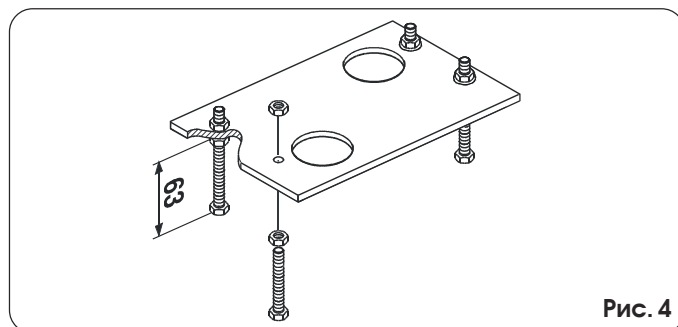

4.3. МОНТАЖ МЕХАНИЧЕСКИХ КОНСТРУКЦИЙ

- 1) Установите на привод крепежные уголки и амортизирующие прокладки, как показано на рис. 8.
- 2) Вывернув крепежные винты, снимите крышку.
- 3) Закрепите привод на монтажной пластине, используя прилагаемые шайбы и гайки, как показано на рис. 9. Одновременно проложите кабели, пропустив их по желобу в нижней половине корпуса привода (рис. 10, поз. А). Удаляя оплетку с кабелей, будьте предельно осторожны, следя за тем, чтобы кабельная муфта прижимала каждый отдельный провод (рис. 10, поз. В). Подключение блока управления описано в разделе 5.
- 4) Отрегулируйте высоту опор и расстояние до ворот – см. рис. 11.
- 5) Закрепите редукторный электродвигатель на монтажной пластине, затянув гайки, как показано на рис. 12.



Рис. 8



Рис. 9

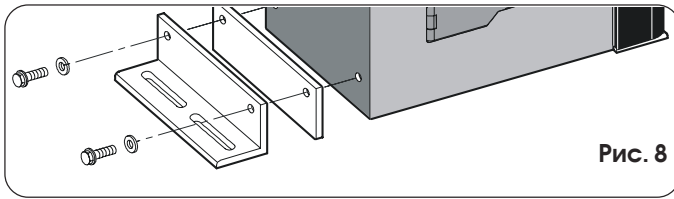

Рис. 10

- 6) Настройте привод на режим ручной работы, как описано в разделе 8.

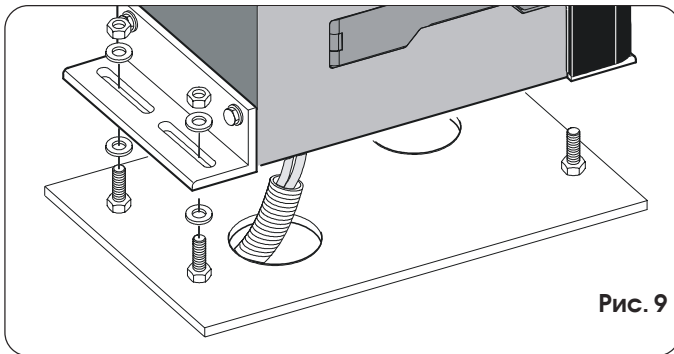

Рис. 11

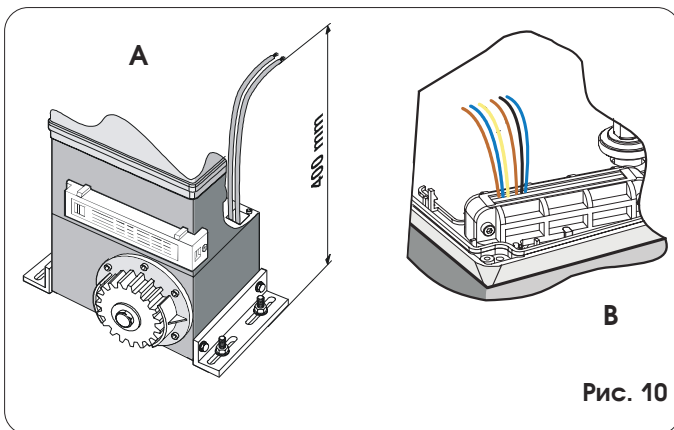

Рис. 12

4.4. УСТАНОВКА ЗУБЧАТОЙ РЕЙКИ

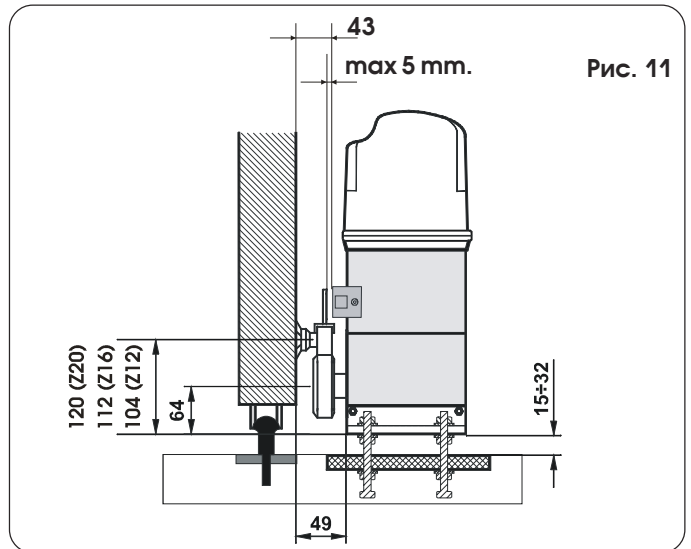
4.4.1. ПРИВАРИВАЕМАЯ СТАЛЬНАЯ РЕЙКА (рис. 13)

- 1) Закрепите на рейке три резьбовых бобышки, расположив их в верхней части паза. Это позволит за счет люфта паза выполнять любую регулировку, которая понадобится в дальнейшем.
- 2) Вручную закройте ворота.
- 3) Уложите первый отрезок рейки горизонтально на шестерню и приварите резьбовую бобышку к воротам, как показано на рис. 14.
- 4) Вручную переместив ворота, убедитесь, что рейка не соскочила с шестерни, и приварите вторую и третью бобышку.
- 5) Используя часть рейки, совместите очередной реечный элемент с предыдущим, как показано на рис. 15, обеспечив вхождение зубцов в зацепление.
- 6) Вручную сместив ворота, выполните операции закрепления по всей длине ворот, как это было сделано для первого элемента рейки.

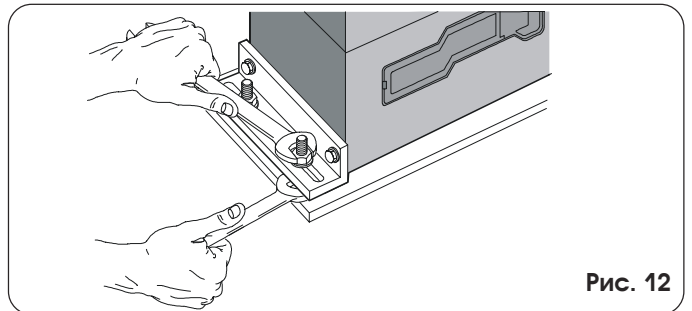

Рис. 13



Рис. 14

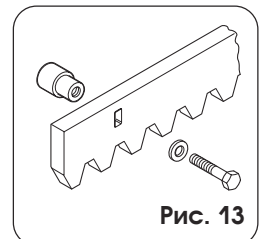

Рис. 15

4.4.2. ПРИВИНЧИВАЕМАЯ СТАЛЬНАЯ РЕЙКА (рис. 16)

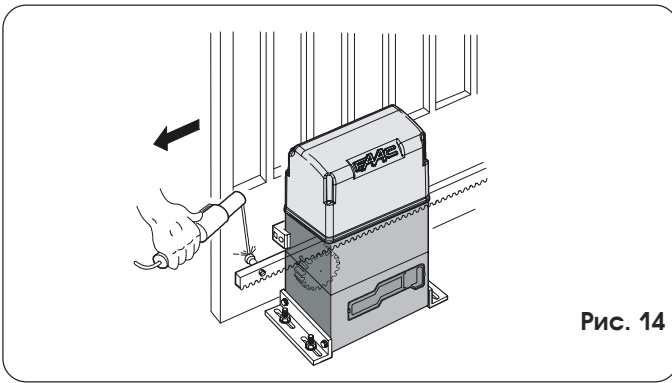
- 1) Вручную закройте ворота.
- 2) Уложите первый отрезок рейки горизонтально на шестерню, а затем установите втулку между рейкой и воротами, совместив ее с верхней частью паза.
- 3) Пометьте точку сверления на воротах. Просверлите отверстие диаметром 6,5 мм и нарежьте резьбу с помощью метчика диаметром 8 мм. Закрутите болт.
- 4) Вручную переместив ворота, убедитесь, что рейка не соскочила с шестерни, и повторите операции пункта 3.
- 5) Совместите очередной реечный элемент с предыдущим, как показано на рис. 15.
- 6) Вручную сместив ворота, выполните операции закрепления по всей длине ворот, как это было сделано для первого элемента рейки.

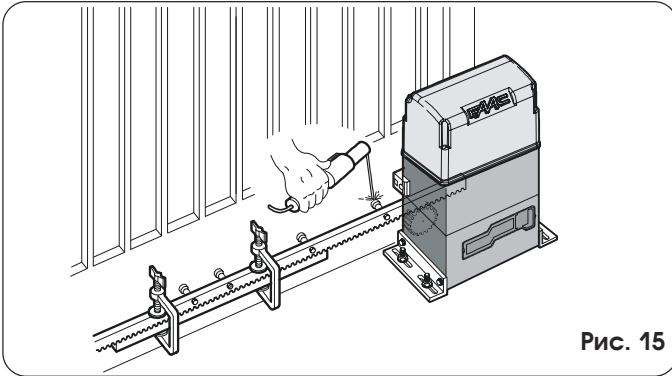

Рис. 16

Примечания относительно установки рейки

- Убедитесь, что во время движения ворот ни один элемент рейки не теряет контакт с шестерней.
- Ни в коем случае не приваривайте элементы рейки ни к втулкам, ни друг к другу.
- Завершив установку зубчатой рейки, необходимо проверить ее сцепление с шестерней, для чего мы рекомендуем опустить редукторный электродвигатель примерно на 1,5 мм (рис. 17).
- Вручную проверьте, что ворота без проблем доходят до механических ограничительных стопоров, не испытывая при этом особого трения.
- Не следует наносить консистентную смазку, как и любую другую смазку между зубчатой рейкой и шестерней.

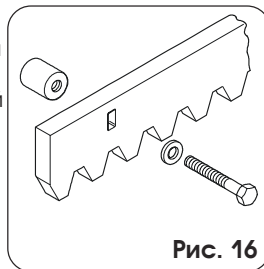

Рис. 17

4.5. УСТАНОВКА ЦЕПНОЙ ШЕСТЕРНИ

В вариантах конструкции системы с использованием цепи устанавливается цепная шестерня (звездочка) Z16 или Z20. В этом случае действуйте следующим образом:

- Используя молоток, вставьте упругий штифт в вал (рис. 18).
- Установите звездочку на вал так, чтобы ее посадочная прорезь совпала с штифтом, и затяните винты, снабженные шайбами (рис. 18).
- Установите цепь, как показано на рис. 18.

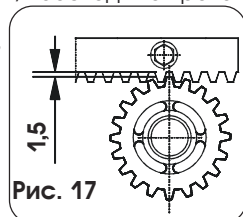

Рис. 18

5. ПОДКЛЮЧЕНИЕ БЛОКА УПРАВЛЕНИЯ

Привод 844R 3Ph может снабжаться дистанционным блоком управления 844 T. Привод снабжен встроенной интерфейсной платой 844 INTERFACE (рис. 20). Выполните подключения в соответствии со схемами, приведенными в инструкциях к электронному блоку управления 844 T.

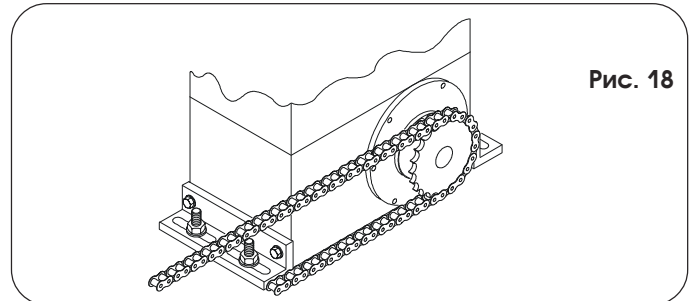
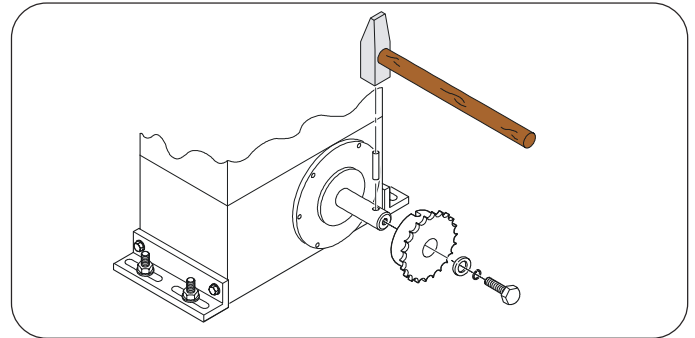

Рис. 19

6. ЗАПУСК

6.1. ЭЛЕКТРИЧЕСКИЕ ПОДКЛЮЧЕНИЯ

Прежде чем приступать к выполнению любых работ с блоком управления (подключения, программирование, техническое обслуживание), следует отключать его электропитание.

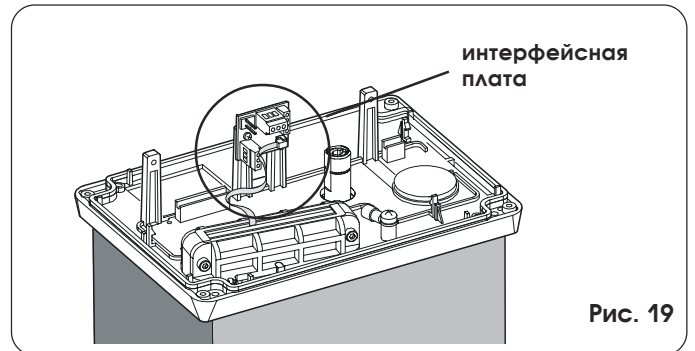
Соблюдайте пункты 10, 11, 12, 13 и 14 ОБЩИХ ТРЕБОВАНИЙ ПО ТЕХНИКЕ БЕЗОПАСНОСТИ.

Выполните все электрические соединения на плате, как указано в разделе 5, включая заземление привода (рис. 21).

Рис. 21

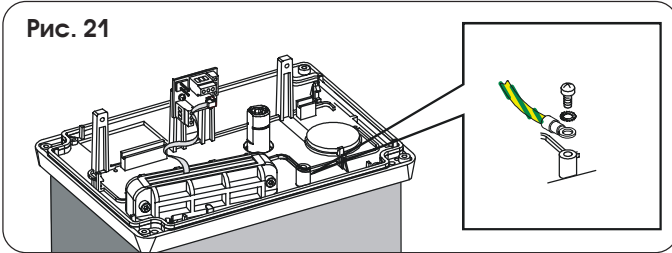

6.2. РЕГУЛИРОВКА ИНДУКТИВНОГО КОНЦЕВОГО ДАТЧИКА

Привод 844R 3Ph снабжен индуктивным концевым датчиком (рис. 1, поз. 3) с быстроразъемным соединителем, уже подключенным к плате 844 INTERFACE. Когда датчик фиксирует проходящую мимо него пластину, закрепленную в верхней части рейки, он подает сигнал на остановку ворот. Порядок установки двух пластин, входящих в комплект поставки системы:

- 1) Установите концевой датчик, центрируя пластину относительно резьбовых шпилек опоры (рис. 22).
- 2) Убедитесь, что привод находится в ручном режиме работы (см. раздел 8).
- 3) Вручную откройте ворота, оставив 2 – 5 см до механического ограничительного стопора.
- 4) Позвольте пластине скользить по рейке в направлении открывания ворот, пока не погаснет соответствующий светодиод.
- 5) Продвиньте пластину еще на 45 мм и закрепите ее на рейке, затянув винты.
- 6) Вручную закройте ворота, оставив 2 – 5 см до механического ограничительного стопора.
- 7) Позвольте пластине скользить по рейке в направлении закрывания ворот, пока не погаснет соответствующий светодиод.
- 8) Продвиньте пластину еще на 45 мм и закрепите ее на рейке, затянув винты.
- 9) Сдвиньте ворота до середины расстояния их передвижения и заблокируйте систему (см. раздел 9).
- 10) Дайте системе проработать хотя бы один полный цикл.
- 11) Проверьте, останавливаются ли ворота в 2 - 5 см от механического ограничительного стопора. При необходимости скорректируйте положение пластин и проверьте правильность установки ограничительного стопора.
- 12) Расстояние между индуктивным концевым датчиком и пластинами не должно превышать 5 мм.



Рис. 22

6.3. РЕГУЛИРОВКА МЕХАНИЧЕСКОЙ МУФТЫ

Привод 844R 3Ph снабжен механической муфтой. Порядок регулировки порога срабатывания механической муфты (советуем соблюдать при этом требования действующих стандартов):

- 1) Выключить электропитание автоматизированной системы.
- 2) Удерживая вал электродвигателя гаечным ключом, поворачивайте регулировочный винт муфты с помощью торцевого ключа или отвертки (см. рис. 23). Для увеличения вращающего момента поворачивайте винт по часовой стрелке.

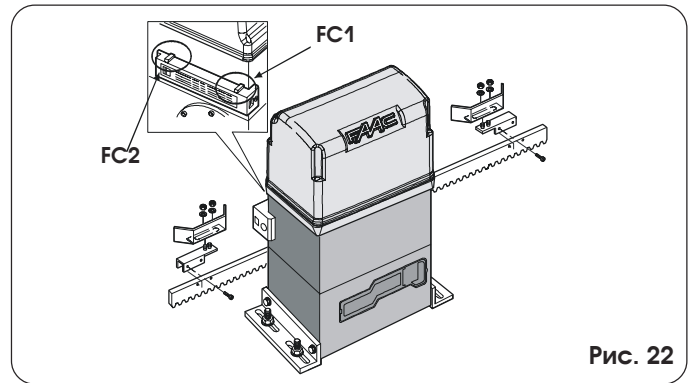
Привод поставляется с муфтой, которая настроена на максимальный вращающий момент. Поэтому для получения оптимального вращающего момента следует на начальном этапе эксплуатации системы повернуть винт против часовой стрелки.

- Для уменьшения вращающего момента поворачивайте винт против часовой стрелки.
- 3) Включите электропитание автоматизированной системы и поверьте, насколько правильно был настроен вращающий момент.



Рис. 23

6.4. ПРОВЕРКА ЗАЩИТНЫХ УСТРОЙСТВ И ПРИСПОСОБЛЕНИЙ

Проверьте исправность работы всех защитных и противодарных устройств, а также приспособлений, используемых в системе.

7. ЗАВЕРШАЮЩИЕ ОПЕРАЦИИ

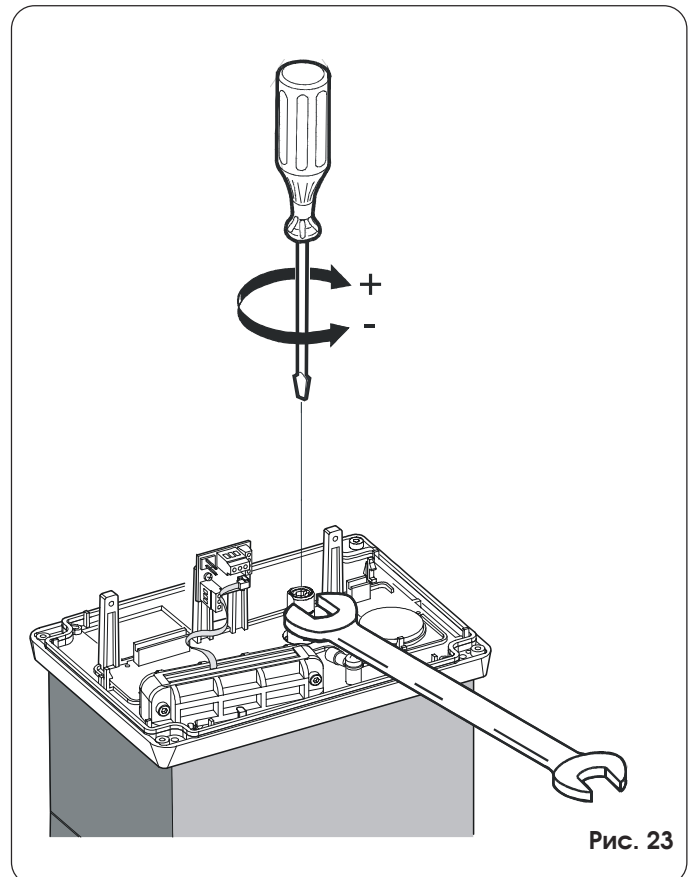
Завершив монтаж системы, снимите воздуховыпускной винт (см. рис. 24) и наклейте на крышку этикетку с предупреждающим знаком (рис. 25).

Установите боковые панели, просто надавив на них, и закрепите крышку прилагаемыми винтами.

Передайте заказчику Инструкцию для пользователя, объясните, как должен работать редукторный электродвигатель, и укажите потенциально опасные места автоматизированной системы.

8. РУЧНОЙ РЕЖИМ РАБОТЫ

Если в случае сбоя энергоснабжения или возникновения поломки в системе приходится приводить ворота в движение вручную, используйте отпирающее устройство следующим образом:

- 1) Откройте защитную дверцу и вставьте ключ в замок (рис. 26).
- 2) Поверните ключ по часовой стрелке и переведите рычаг отпирающего устройства в положение, показанное на рис. 27.
- 3) Откройте и закройте ворота вручную.

9. ВОССТАНОВЛЕНИЕ НОРМАЛЬНОГО РЕЖИМА РАБОТЫ

Чтобы случайный сигнал не привел ворота в движение во время проведения работ, следует отключить электропитание, перед блокировкой привода.

- 1) Зафиксируйте обратно рычаг отпирающего устройства.
- 2) Поверните ключ против часовой стрелки.
- 3) Извлеките ключ и закройте защитную дверцу замка.
- 4) Сдвигайте ворота до тех пор, пока не сработает отпирающее устройство.



Рис. 24



Рис. 25

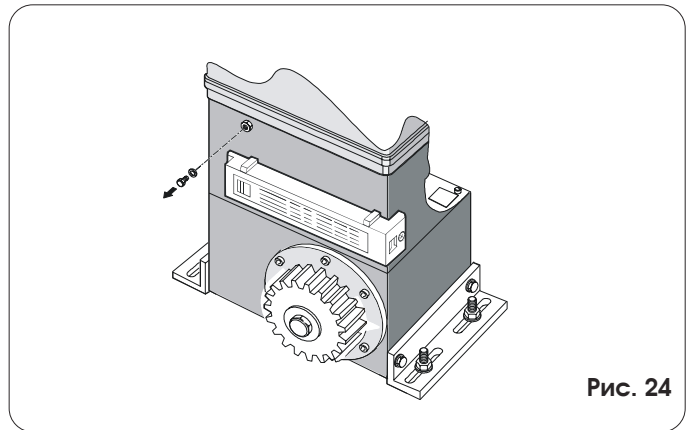

Рис. 26

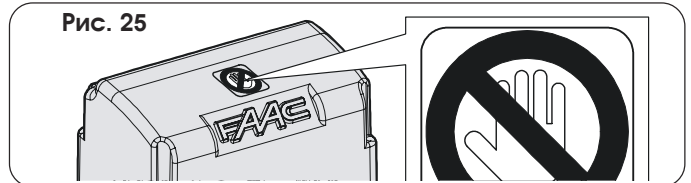

Рис. 27

10. УСТАНОВКА БЛОКА УПРАВЛЕНИЯ CN 60E (ЗАКАЗЫВАЕТСЯ ДОПОЛНИТЕЛЬНО)

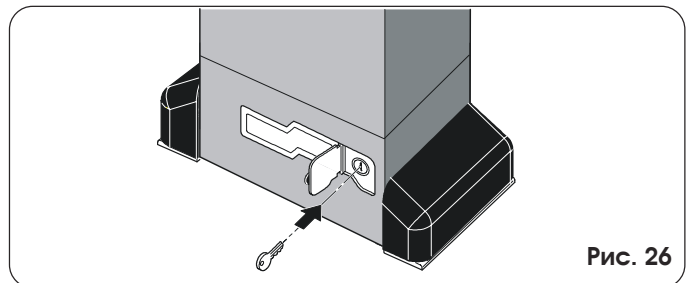
Привод рассчитан на установку блока управления CN 60E, изолированный край которого крепится с помощью DIN рейки. Отрежьте DIN рейку по требуемой длине, закрепите ее на приводе с помощью двух винтов и установите на нее блок управления CN 60E (рис. 28).

Информация по подключению блока и работе с ним содержится в соответствующей инструкции.

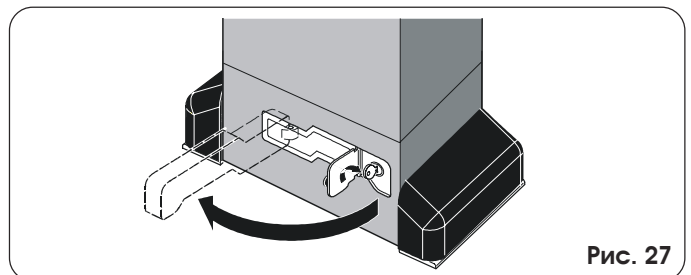

Рис. 28

11. СПЕЦИАЛЬНЫЕ ПРИМЕНЕНИЯ

Не предусмотрены.

12. ТЕХНИЧЕСКОЕ ОБСЛУЖИВАНИЕ

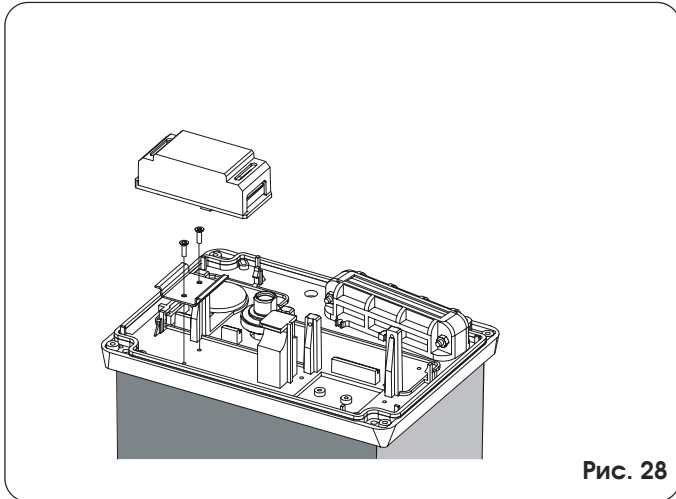
Выполняйте функциональные проверки системы не реже одного раза в 6 месяцев, уделяя особое внимание защитным и отпирающим устройствам (важно проверять и тяговое усилие привода).

12.1. ЗАЛИВКА МАСЛА

Следует периодически проверять уровень масла в приводе. При незначительной частоте использования системы достаточно выполнять подобную проверку раз в год, а при частом ее использовании – через каждые 6 месяцев.

Для получения доступа к баку следует снять маслозаливную пробку (рис. 29).

Визуальная проверка уровня масла: масло должно находиться на уровне медной обмотки электродвигателя.

Доливайте масло до требуемого уровня.

Используйте только масло FAAC XD 220.



Рис. 29

13. РЕМОНТНЫЕ РАБОТЫ

По вопросу ремонта обращайтесь в уполномоченные сервис-центры компании FAAC.

ИНСТРУКЦИЯ ДЛЯ ПОЛЬЗОВАТЕЛЯ

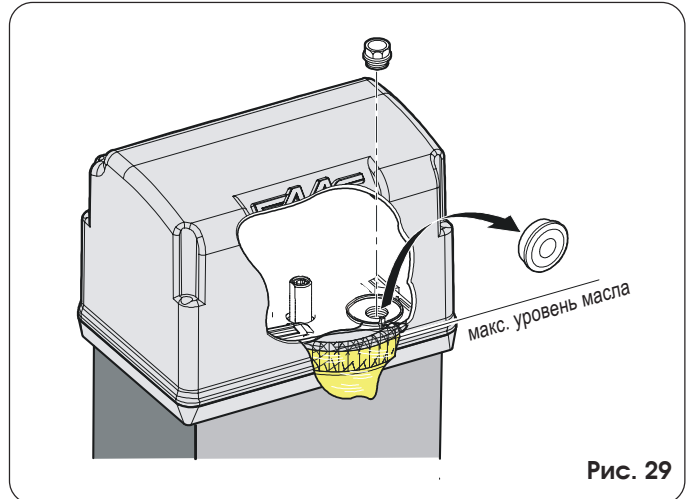
АВТОМАТИЗИРОВАННАЯ СИСТЕМА 844R 3Ph

Прежде чем приступить к использованию системы, внимательно прочитайте инструкции и храните их в качестве справочного руководства.

ОБЩИЕ ПРАВИЛА ТЕХНИКИ БЕЗОПАСНОСТИ

При правильной сборке и эксплуатации автоматизированная система 844R 3Ph обеспечивает высокую степень безопасности.

Несколько простых правил поведения помогут избежать несчастных случаев:

- Не стойте слишком близко к приводу и не позволяйте детям и посторонним приближаться к нему во время работы.
- Не разрешайте детям приближаться к устройствам дистанционного управления и прочим пусковым устройствам, чтобы не допустить непроизвольного включения системы.
- Не разрешайте детям играть с механизмами системы.
- Не препятствуйте сознательно движению ворот.
- Ветки или кусты не должны мешать движению ворот.
- Содержите сигнальную лампу в исправном состоянии и чистоте для отчетливой видимости.
- Если ворота не разблокированы, не пытайтесь сдвинуть их вручную.
- В случае возникновения неисправностей, следует отпереть ворота, предоставляя доступ квалифицированному персоналу, вызванному для проведения необходимых работ.
- Поработав в ручном режиме, отключайте электропитание системы, прежде чем восстанавливать нормальный режим ее работы.
- Не следует вносить изменения в конструкцию автоматизированной системы.
- Не пытайтесь самостоятельно выполнять ремонтные работы или модифицировать систему – в таких случаях следует обращаться только к квалифицированному персоналу компании FAAC.
- Вызывайте квалифицированный персонал компании не реже одного раза в 6 месяцев для проверки работы системы, состояния защитных устройств и цепи заземления.

ОПИСАНИЕ СИСТЕМЫ

Автоматизированная система 844R 3Ph предназначена для управления заездом транспортных средств на контролируемую территорию.

Автоматизированная система 844R 3Ph для откатных ворот выполнена в виде электромеханического привода, который приводит в движение створку ворот через шестерню, сцепленную с зубчатой рейкой или цепью, закрепленной на воротах.

Движение откатных ворот контролируется электронным блоком управления (844 T), размещенным в отдельном от привода корпусе.

Если при закрытых воротах система получает сигнал на открытие, посланный дистанционным блоком управления или каким-либо другим устройством управления, она приводит в действие электродвигатель, который работает до полного открывания ворот.

Если был установлен автоматический режим работы, ворота закрываются по истечении установленного времени паузы. В полуавтоматическом режиме для закрывания ворот необходимо подать еще один сигнал.

Сигнал на открывание ворот во время их закрывания всегда приводит к обратному движению.

Сигнал остановки (в случае его подачи) всегда приводит к прекращению движения.

Относительно особенностей движения откатных ворот при различных логических схемах следует проконсультироваться с монтажником системы.

Средства автоматики включают устройства защиты (фотоэлементы, концевые датчики), которые не допускают закрывание ворот при наличии препятствий в контролируемой ими зоне. Система обеспечивает механическую блокировку ворот,

когда электродвигатель не работает, и поэтому отпадает необходимость в установке специального замка. Так что ручное открывание ворот возможно только с помощью системы отпирания.

Редукторный электродвигатель снабжен регулируемой механической муфтой, обеспечивающей необходимую защиту от сдавливания.

Индуктивный датчик фиксирует прохождение металлических пластин, закрепленных на рейке, которые определяют предельные положения при передвижении ворот. Электронные устройства управления монтируются в отдельном от редукторного электродвигателя корпусе.

В системе предусмотрено удобное устройство ручного отпирания, позволяющее перемещать ворота в случае сбоя энергоснабжения или возникновения неисправности.

О том, что ворота находятся в движении, предупреждает сигнальная лампа.

РУЧНОЙ РЕЖИМ РАБОТЫ

Если в случае сбоя энергоснабжения или возникновения поломки в системе приходится приводить ворота в движение вручную, используйте отпирательный механизм следующим образом:

- 1) Откройте защитную дверцу и вставьте ключ в замок (рис. 1).
- 2) Поверните ключ по часовой стрелке и переведите рычаг отпирательного устройства в положение, показанное на рис. 2.
- 3) Откройте и закройте ворота вручную.

ВОССТАНОВЛЕНИЕ НОРМАЛЬНОГО РЕЖИМА РАБОТЫ

Чтобы случайный сигнал не привел ворота в движение во время проведения работ, следует отключить электропитание, перед блокировкой привода.

- 1) Зафиксируйте обратно рычаг отпирательного устройства
- 2) Поверните ключ против часовой стрелки.
- 3) Извлеките ключ и закройте защитную дверцу замка.
- 4) Сдвигайте ворота до тех пор, пока не сработает блокирующее устройство.

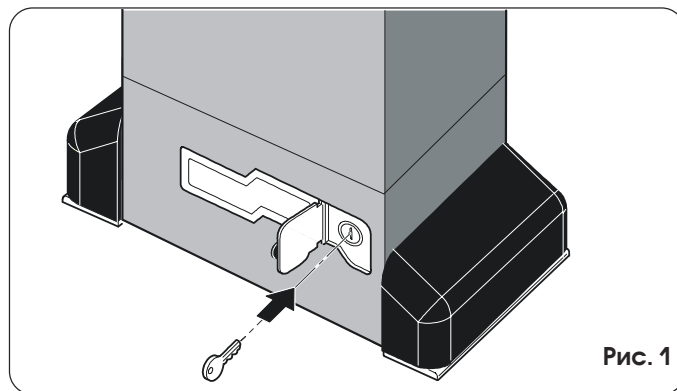

Рис. 1

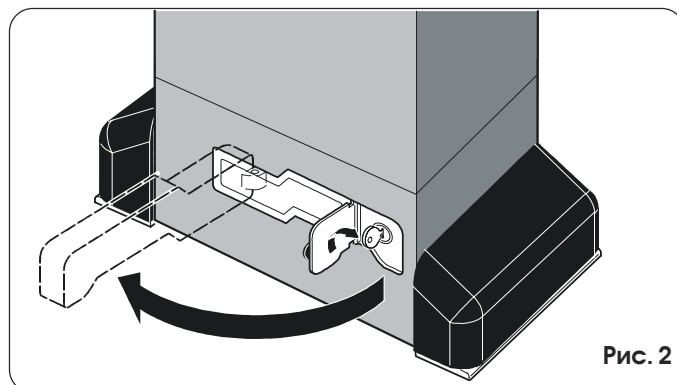

Рис. 2